

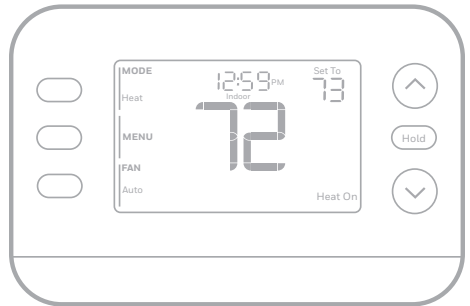

## X2S Smart Thermostat

## RTH2SMC

## Installation and User Guide



M39487

### This document contains the following sections:

- 1) Installation and Wiring
- 2) Configuration
- 3) System Operation
- 4) Troubleshooting

### Package includes:

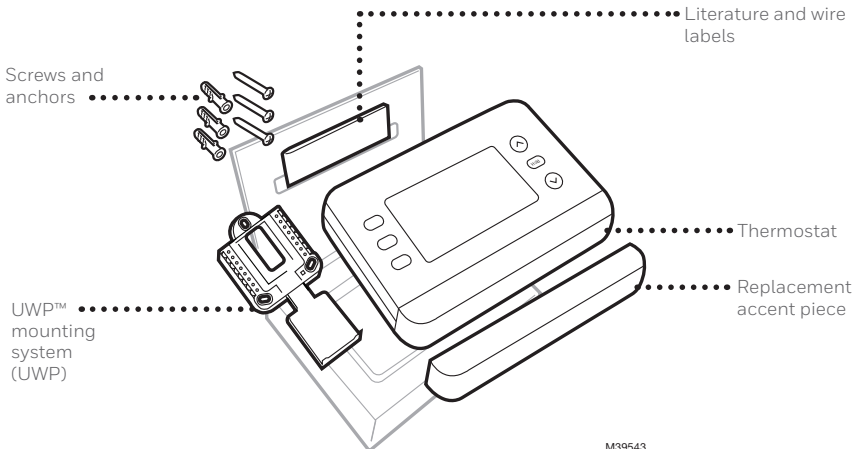



M39543

# Get the most from X2S Smart Thermostat

## Multiple programming options that fit your lifestyle:

-  **1. Location-Based scheduling (Auto Away)**– The thermostat uses your smartphone’s location to know when you’re away, and saves you energy. Through geofence technology, it senses your return and helps make you comfortable upon arrival. You can always manually change your preset Home and Away temperature either on the thermostat or on the First Alert app.
- 2. Smart scheduling** – Use a combination of geofencing and time scheduling to fit your busy, active lifestyle.
- 3. Time-Based scheduling** – Program your thermostat for one week; each day (each day is a different schedule); Mon-Fri, Sat, Sun; or Mon-Fri, Sat-Sun. All days with four adjustable periods per day.

 **Smart Alerts.** Push notifications remind you of filter changes and warn you of extreme indoor temperatures.

 **Smart Response.** Learns your heating and cooling system to deliver the optimal temperature at the right time.

 **Auto Change From Heat to Cool.** Automatically determine if your home needs heating or cooling to provide maximum comfort.

## Tools you will need:



Phillips screwdriver



Small flat head screwdriver



Pencil



Level



Smartphone  
*To install your thermostat and photograph existing wiring.*



First Alert app  
*To configure your system and connect to your smartphone.*



Home WiFi  
Password

M39589

## You may need:

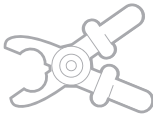

Wire stripper

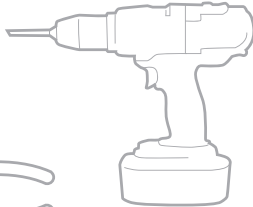

Drill and  
drill bit (3/16 in)



Needle-nose pliers

## Compatibility

- For indoor use only
- Compatible with most heating, cooling, and heat pump systems
- Required: 24 VAC power ("C" wire)
- Does not work with electric baseboard heat (120-240V)
- Does not support input (S terminals) for indoor and outdoor sensors
- Does not support relay (U terminals)
- Android or iOS smartphone, tablet, or device
- Compatible with a 2.4 or 5 GHz WiFi network

## For help, contact:

WEB [honeywellhome.com](http://honeywellhome.com)

PHONE 1-800-633-3991

SOCIAL Twitter: @Honeywell\_Home, Facebook: Honeywell Home

# READ AND SAVE THESE INSTRUCTIONS

## Installation and Wiring

### Removing the old thermostat

#### 1 Turn power OFF.

 To protect yourself and your equipment, turn off the power at the breaker box or switch that controls your heating/cooling system.

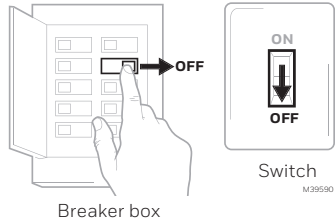

#### 2 Check that your system is off.

 Change the temperature on your old thermostat to be above room temperature in heat mode or below it in cool mode. If you don't hear the system turn on within 5 minutes, the power is off. **Note:** If you have a digital thermostat that has a blank display, skip this step

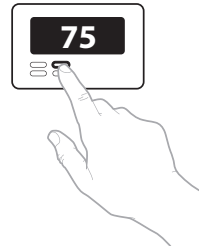

#### 3 Remove the old thermostat's faceplate.

On most thermostats, you can take off the faceplate by grasping and gently pulling. Some thermostats may have screws, buttons, or clasps.

**Do not remove any wires from your thermostat at this time!**

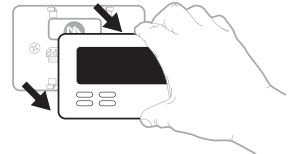

**4 Make sure there are no 120/240V wires.**

**Do you have thick black wires with wire nuts?**

**⚠ Is your thermostat 120V or higher?**

If you answered yes to either of these questions, you have a line voltage system and the thermostat will not work.

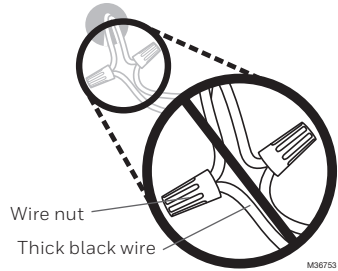

**5 Take a picture of how your wiring looks right now.**

Be sure to include the letters next to the terminals where the wires are inserted. This will be a helpful reference when wiring your thermostat.

**Tip:** If the color of your wires has faded or if 2 terminals have the same wire color, use the wire labels provided in the package to label each wire.



**6 Make note of any jumpers**

A jumper connects one terminal to another terminal. It may look like a small staple or even a colored wire.

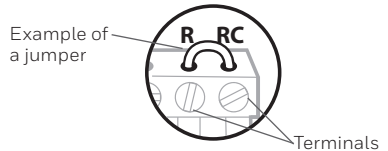

**7 Record whether you have wires in the following terminals. Do not include jumpers as a part of your count. The thermostat does not need jumpers.**

Terminal	Wire Color
<input type="checkbox"/> R	_____
<input type="checkbox"/> RH	_____
<input type="checkbox"/> Rc	_____

**8 Write down the color of the wires.**  
Check mark the wires that are connected to terminals. Next to the check mark, write down the color of the wire. **Do not include jumpers as a part of your count.**

**Check all that apply (Not all will apply):**

Terminal	Wire Color	Terminal	Wire Color
<input type="checkbox"/> Y	_____	<input type="checkbox"/> A or L/A	_____
<input type="checkbox"/> Y2	_____	<input type="checkbox"/> O/B	_____
<input type="checkbox"/> G	_____	<input type="checkbox"/> W2 or AUX	_____
<input type="checkbox"/> C	required	<input type="checkbox"/> E	_____
		<input type="checkbox"/> W	_____
		<input type="checkbox"/> K	_____

M39554

**S and U terminals are not supported with this thermostat.**

**If there are wires in terminals that are not listed, you will need additional wiring support. Visit [honeywellhome.com](http://honeywellhome.com) to find out if the thermostat will work for you.**

**9 Disconnect the wires and remove the old wall plate.**  
Use a screwdriver to release wires from terminals. Then, use a wire label to identify each wire as it's disconnected. The letter on the wire label should match the letter on the terminal.

**Tip:** To prevent wires from falling back into the wall, wrap the wires around a pencil.

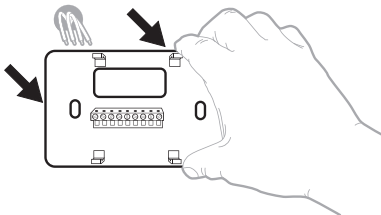

Wiring Labels	Étiquettes de fils	Rotulajes para los cables
Apply these wire labels to each wire with the exception of terminals labeled as not to be wired.	Longuez vous retirer les fils des bornes du thermostat existant. Ne pas étiqueter les bornes qui ne sont pas destinées à être câblées.	Coloque estos rotulajes en cada cable con la excepción de los terminales que no están destinados a ser cableados.
B B Y2 Y2 C C E E F F	G G H H L L O O P P	R R RC RC RH T T U U
V/R V/R W W W1 W1 W2 W2 W3 W3	X X X1 X1 X2 X2 Y Y Y1 Y1	

69-002275 • 5/03 • Printed in U.S.A.

[www.resideo.com](http://www.resideo.com)

M28100B

# Installing your X2S Thermostat

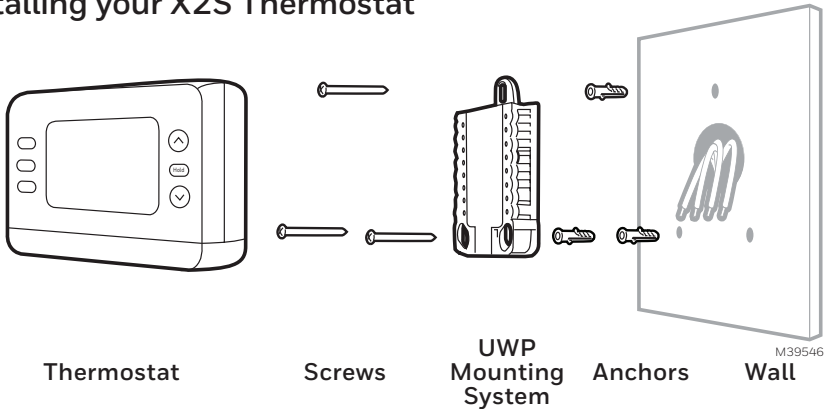

- 1 Bundle and insert wires through the UWP.** Pull open the UWP and insert the bundle of wires through the back of the UWP.

Make sure at least **1/4-inch** of each wire is exposed for easy insertion into the wire terminals.

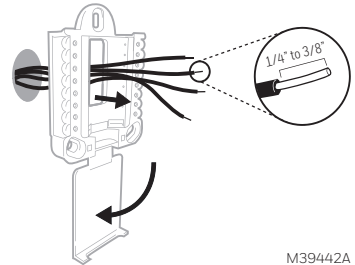

- 2 Insert the wall anchors.**

It is recommended that you use the wall anchors included in the box to mount your thermostat.

You can use the **UWP** to mark where you want to place the wall anchors.

- Level the wall plate.
- Mark the location of the wall anchors using a pencil.
- Using a 3/16" bit, drill the holes.
- Insert wall anchors.
- Make sure anchors are flush with wall.

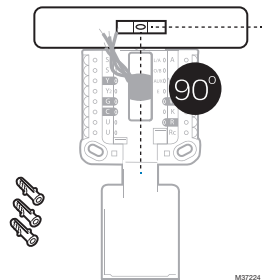

- 3 Set R-switch position and insert R-wire or wires.**  
Set the R-switch up or down based on your wiring notes in Step 7

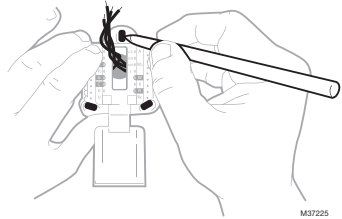

M37225

Insert wires into the inner holes of the terminals on the UWP. The tabs will stay down once the wire is inserted.

**NOTE:** Wiring options are shown on the following pages.

**If you have 1 R-wire (R,Rh, or Rc)**

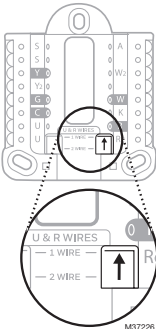

M37226

1. Set R-switch to the **up position.**

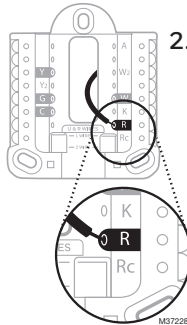

M37228A

2. Insert your **R-wire (R, Rh or Rc)** into **R-terminal.**

or

**If you have 2 R-wires (R or Rh, and Rc)**

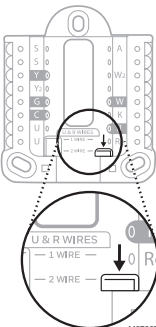

M37227

1. Set R-switch to the **down position.**

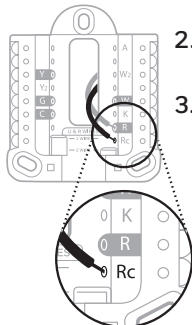

M37229A

2. Insert your **Rc wire** into **Rc-terminal**  
3. Insert your **R or Rh wire** into **R-Terminal.**

# Wiring

## Conventional Systems

If labels do not match terminals, connect wires as shown below (see notes, below).

### WIRING NOTES:

1. If you must connect both **R** and **Rc** wires, set the R Slider Tab to the **down** position (2 wires).
2. If your old thermostat had both **R** and **RH** wires, set the R Slider Tab to the **down** position (2 wires). Then connect the **R** wire to the **Rc** terminal, and the **RH** wire to the **R** terminal.

## Heat Pumps

### WIRING NOTES:

1. Keep R Slider Tab in the **up** position (1 wire).
2. If your old thermostat had both **V** and **VR** wires, stop now and contact a qualified contractor for help.
3. If your old thermostat had separate **O** and **B** wires, attach the **B** wire to the **C** terminal. If another wire is attached to the **C** terminal, stop now and contact a qualified contractor for help.

**IMPORTANT:** Do **NOT** use **W** for heat pump applications. Auxiliary heat must wire to **AUX** or **E**.

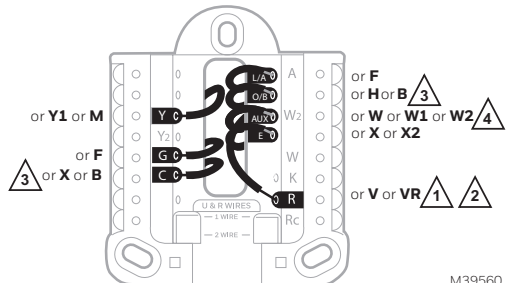

- 4 Connect wires to the UWP.**  
Refer to the notes you recorded on the chart during removal. Depress the tabs to put the wires into the inner holes of their corresponding terminals on the UWP (one wire per terminal) until it is firmly in place.

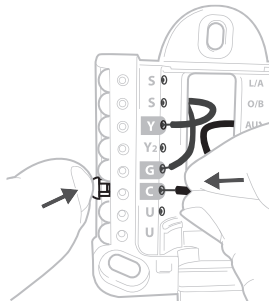

This wiring is just an example; yours may vary.

- 5 Confirm wiring matches snapshot.**  
Confirm wiring matches terminals from the photo you took during removal.

- 6 Mount the UWP and close the door.**  
Mount the UWP using the provided screws. Install all three screws for a secure fit on your wall. Close the door after you're finished.

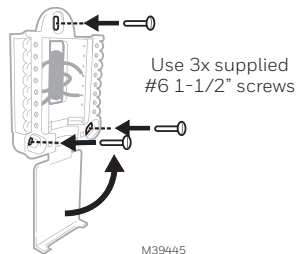

- 7 Attach your thermostat.**  
Align the thermostat onto the UWP and firmly snap it into place.

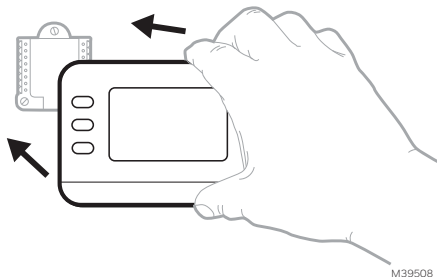

- 8 Turn your power ON.**  
Turn on the power at the breaker box or switch that controls the heating/cooling system.

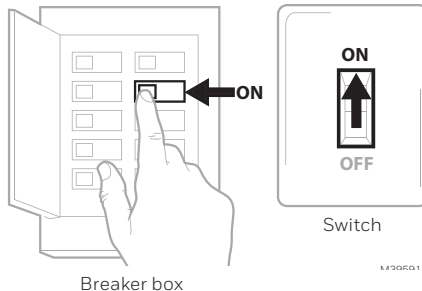

- 9 Return to the thermostat**  
Return to the thermostat. Confirm the screen shows **SETUP**. If it does, either select **USING APP** and continue to “Setup Using App” below or select **ON DEVICE** and continue to “Configuration” on the next page.

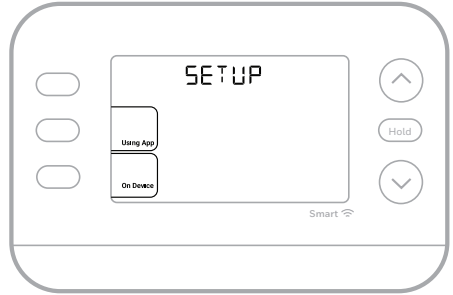

M39557

## System Setup

### Setup with First Alert App

- 1 Start setup with the app**  
Touch **USING APP** on thermostat
- 2 Your thermostat is ready to be configured using the First Alert app**
  - a) Download the First Alert app from the app store or Google play.
  - b) Open the First Alert app. Your thermostat should appear under thermostat found. Tap **SET UP NOW** as shown below to continue. If your thermostat doesn't appear, create an account (if necessary), or sign in to your First Alert account. Then select the X2S thermostat to install.
  - c) The First Alert app will walk you through the rest of setup.

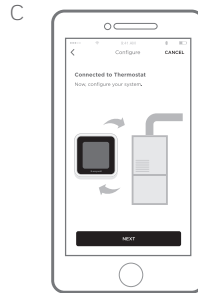
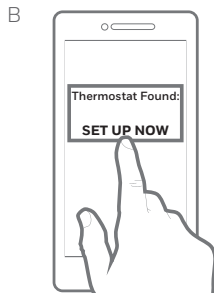
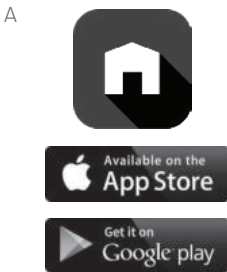

# Configuration

## Set Time and Date

During installation the thermostat will already have the year flashing once you select **ON DEVICE**.

### Time

1. Press **MENU** on the thermostat
2. Press  $\uparrow$  or  $\downarrow$  to go to **TIME** and press **SELECT**
3. Press  $\uparrow$  or  $\downarrow$  to choose 12 or 24 hour clock format and press **NEXT**
4. Press  $\uparrow$  or  $\downarrow$  to adjust the hour and press **NEXT**.

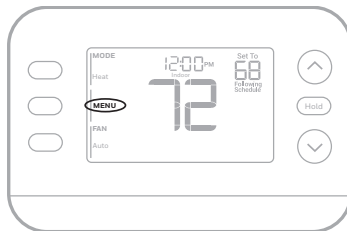

M39509

### Date

1. Press **MENU** on the thermostat
2. Press  $\uparrow$  or  $\downarrow$  to go to **DATE** and press **SELECT**
3. Press  $\uparrow$  or  $\downarrow$  to choose **YEAR** and press **NEXT**
4. Press  $\uparrow$  or  $\downarrow$  to choose **MONTH** and press **NEXT**
5. Press  $\uparrow$  or  $\downarrow$  to choose **DATE** and press **SAVE** and then **EXIT**

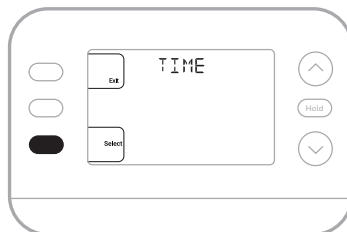

M39510

## System Setup

On initial setup, the thermostat will enter the **ISU** menu after setting the time and date.

If entering the **ISU** menu after initial setup, follow the steps below:

1. Press and hold the bottom left button and Up arrow  $\uparrow$  button for 5 seconds to access the **INSTALLER SETUP**
2. The display shows the ISU number on the left and the ISU setting on the right.

When an ISU number is displayed, press  $\uparrow$  or  $\downarrow$  to change the setting for that ISU.

3. After choosing the correct setting for an ISU, press **NEXT** to advance to the next ISU setting.
4. To finish setup, press the **SAVE & EXIT** button; this will save your settings and return to the Home screen.

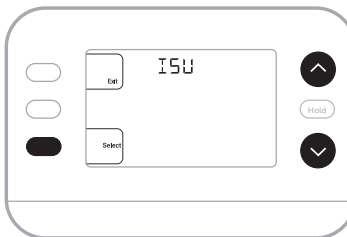

M39505

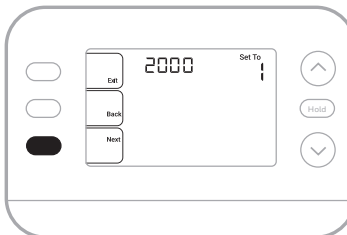

M39506

# Installer Setup Options (ISU)

Depending on system settings, not all options may be available

ISU	ISU Name	ISU Options (factory default in bold)
1040	Scheduling Options (Schedule can be turned on or off by user under menu-schedule)	1 = 1 week (all days the same) 2 = 5-2 Programmable (separate weekdays and weekend) <b>3 = 5-1-1 Programmable (separate Saturday and Sunday)</b> 4 = 7-Day Programmable (each day separate)
1050	Temperature Indication Scale	F = Fahrenheit (Default varies by model) C = Celsius
2000	Heating System Type	<b>1 = Conventional Forced Air Heat</b> 2 = Heat Pump 3 = Radiant Heat (Boiler) 5 = None (Cool Only)
2010	Heating Equipment Type	<i>Conventional Forced Air Heat:</i> 1 = Standard Efficiency Gas Forced Air <b>2 = High Efficiency Gas Forced Air</b> 3 = Oil Forced Air 4 = Electric Forced Air 5 = Hot Water Fan Coil  ISU 2010 not shown when 2000 = heat pump  <i>Radiant Heat:</i> <b>9 = Hot Water Radiant Heat</b> 12 = Steam
2060	Reversing Valve O/B	<b>0 = 0 (O/B in Cool)</b> 1=B (O/B in Heat)
2070	Cool Stages/Compressor Stages 200 = Conv/200 = HP	0, <b>1</b> , 2 (1 if 2000 = 2)
2071	Heat Stages/Backup Heat Stages	Heat Stages: <b>1</b> , 2 Backup Heat Stages: 0, 1
2180	Backup Heat Source (Heat Pump with Aux Heat stage only)	<b>31=Electric Forced Air</b>
3000	System Changeover	<b>0 = Manual</b> 1 = Automatic
4090	Smart Response	0=No <b>1=Yes</b> Smart Response is a comfort setting. Heating or cooling equipment will turn on earlier, ensuring the indoor temperature will match the setpoint at the scheduled time.
4103	Minimum Heat Setpoint	32 °F to 90 °F <b>Default 40°F</b> 0 °C to 32.0 °C <b>Default 4.5 °C</b> Do not set this lower than 40F/4.5C unless this is installed in a location where pipes are not at risk of freezing.
Continued on the next page		

## Installer Setup Options, continued from the previous page

ISU	ISU Name	ISU Options (factory default in bold)	
7110	Air Filter Replacement Reminder	0 = Off 1 = 10 Run Time Days 2 = 20 Run Time Days 3 = 30 Run Time Days 4 = 45 Run Time Days 5 = 60 Run Time Days 6 = 90 Run Time Days 7 = 120 Run Time Days 8 = 150 Run Time Days 9 = 30 Calendar Days	10 =45 Calendar Days 11 =60 Calendar Days 12 =75 Calendar Days 13 =3 Calendar Months 14 =4 Calendar Months 15 =5 Calendar Months 16 =6 Calendar Months 17 =9 Calendar Months 18 =12 Calendar Months 19 =15 Calendar Months
14005	Idle screen selection	0 - Minimum Information shown 1 - Setpoint shown on idle screen 2 - Maximum display information shown	
14006	Idle screen message center	1 - Time 4 - Indoor Humidity	
14007	Home screen message center	1 - Time 4 - Indoor Humidity	
14010	Clock format	<b>12/24</b>	
14015	Daylight Saving Time	0=Off <b>1=On</b>	

# How to use your First Alert App

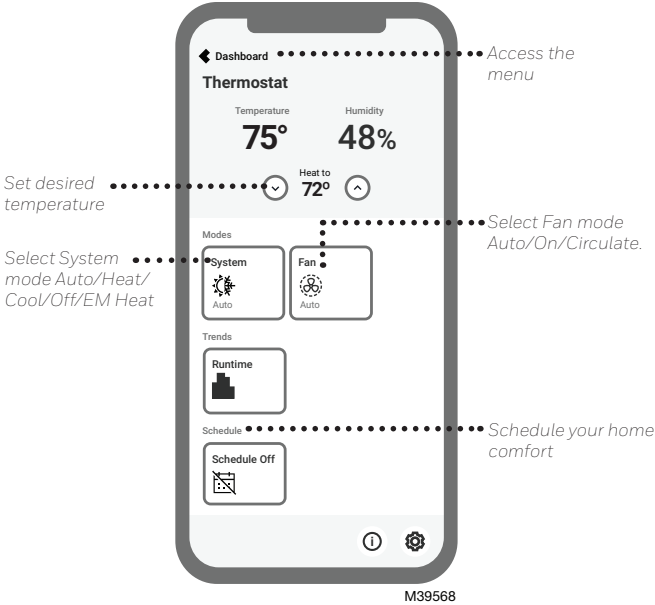

Interested in more Resideo products? Visit [honeywellhome.com](http://honeywellhome.com) to learn about all available products connected by the First Alert App.

App is regularly enhanced and may change.

# System Operation Settings

1. Press the **MODE** button to cycle to the next available System mode
2. Cycle through the modes until the desired System mode is displayed

Available System modes vary by model and system settings.

## System modes:

- **AUTO**
- **HEAT**
- **COOL**
- **EM HEAT**
- **OFF**

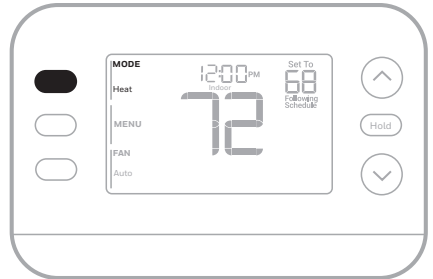

M39511

# Fan Operation Settings

1. Press the **FAN** button to cycle to the next available Fan mode
2. Cycle through the modes until the desired Fan mode is displayed

Available Fan modes vary with system settings.

## Fan modes:

- **AUTO**: Fan runs only when the heating or cooling system is on
- **ON**: Fan is always on
- **CIRC**: Fan runs randomly about 33% of the time

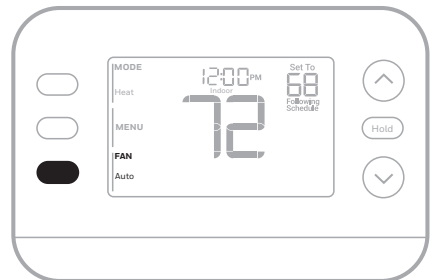

M39512

# Program Schedule

You can program four time periods each day, with different settings for weekdays and weekends. We recommend using the presets shown in the table at right; these presets are designed to reduce your heating/cooling expenses.

**WAKE**: Set to the time you wake up and your desired temperature during the morning until you leave for the day.

**AWAY**: Set to the time you leave home and your desired temperature while you are away (usually an energy-saving temperature).

**HOME**: Set to the time you return home and your desired evening temperature until bedtime.

**SLEEP**: Set to your bedtime and your desired overnight temperature (usually an energy-saving temperature).

	Heat	Cool
<b>Wake</b> (6:00 am)	70°	78°
<b>Away</b> (8:00 am)	62°	85°
<b>Home</b> (6:00 pm)	70°	78°
<b>Sleep</b> (10:00 pm)	62°	82°

The above table is only an example.  
M36013A

# Adjusting Program Schedules

(This could also be done using the First Alert App)

1. Press **MENU**. Press  $\uparrow$  or  $\downarrow$  until **SCHED** is displayed.
2. A square appears around **ON** or **OFF** in the display. If you want to use a schedule, press  $\uparrow$  or  $\downarrow$  to select **ON**. Press **Select** to edit the schedule or press **EXIT** to exit the menu.
3. If editing the schedule, press **SELECT** to edit the day or days flashing in the display.
4. The word **Wake** should be flashing. Press **NEXT**. Press  $\uparrow$  or  $\downarrow$  to turn this schedule period on or off. Press **NEXT**.
5. If the schedule period was set to **ON**, the time will be flashing. Press  $\uparrow$  or  $\downarrow$  to adjust the time for this period. Press **NEXT**.
6. The Heat setpoint will be flashing. Press  $\uparrow$  or  $\downarrow$  to adjust the Heat setpoint for this period. Press **NEXT**.
7. The Cool setpoint will be flashing. Press  $\uparrow$  or  $\downarrow$  to adjust the Cool setpoint for this period. Press **NEXT**.
8. The display will show the next schedule period flashing. Repeat steps 4 – 7 for the Away, Home and Sleep schedule settings. After completing all schedule settings for the day(s) selected, repeat these steps for the other days.
9. Press the **SAVE & EXIT** button at upper left.

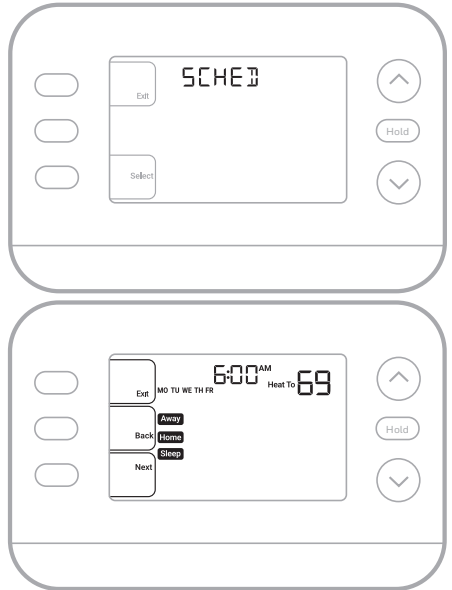

When editing an existing schedule, you can advance to the setting you wish to change, edit that setting and press the **SAVE & EXIT** button to save changes.

Depending on what type of schedule the thermostat was set up for, days may be grouped or set individually.

## Smart Response Feature

This feature allows the thermostat to “learn” how long the furnace and air conditioner take to reach programmed temperature settings, so the temperature is reached at the time you set. For example:

Set the Wake time to 6 am and the temperature to 70°. The heat will come on before 6 am, so the temperature is 70° by the time you wake at 6. The message “**Active Recovery**” is displayed when the system is activated before a scheduled time period.

## Program Schedule Override (Temporary)

1. Press  $\uparrow$  or  $\downarrow$  to adjust the temperature.
2. Once at the desired setpoint temperature, no further action is needed. The new setpoint temperature will be held until the next scheduled time period begins.
3. Press the **SAVE** button or wait for the display to time out and return to the Home screen.

To cancel the Temporary Hold, press and release the **HOLD** button to cycle through the settings until **CANCEL HOLD** is selected.

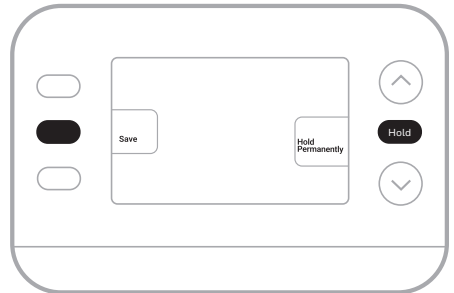

## Program Schedule Override (Permanent)

1. Press  $\uparrow$  or  $\downarrow$  to adjust the temperature.
2. Once at the desired setpoint temperature, press and release the **HOLD** button to cycle through the settings until **HOLD PERMANENTLY** is selected.
3. Press the **SAVE** button or wait for the display to time out and return to the Home screen.

To cancel the Permanent Hold, press and release the **HOLD** button to cycle through the settings until **CANCEL HOLD** is selected.

# Alerts

When an alert is active, an  icon will appear in the lower part of the display.

1. Press **MENU** and use  $\uparrow$  or  $\downarrow$  until the alert is shown. Active alerts will be the first menu items shown.
2. Press **SELECT** to display the alert number.
3. An alert cannot be dismissed. If there is more than one active alert, pressing the **NEXT** button allows you to view any additional alert numbers. Press **EXIT** to return to the home screen.

Some alerts can be resolved by the homeowner, for example **Set Time and Date**. Other alerts may require a service call to the professional installer.

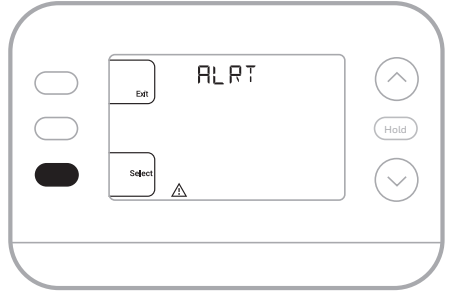

M39513

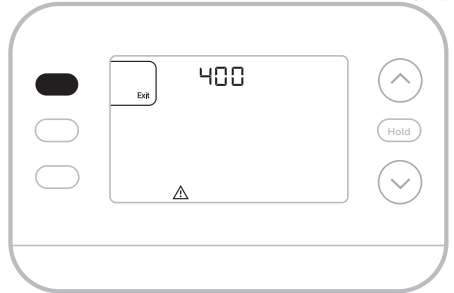

M39592

Alert Number	Alert Meaning	
164	Heat Pump Fault. Heat pump is energizing L terminal to indicate a fault.	
170	Thermostat Memory Failure. Internal problem with the thermostat memory.	
171	Set Time and Date.	
173	Internal Sensor Error. Issue with the built-in temperature sensor.	
388	Register the Thermostat Online	If not using the app, WiFi and app related messages can be dismissed by going into the WiFi menu and turning WiFi to off.
399	No Internet Connection	
400	WiFi Signal Lost	
602	Humidity Sensor Failure	
607	WiFi Communication Error	

## Reminders

When a reminder is active, a  icon will appear in the lower part of the display.

1. Press **MENU** and use  $\uparrow$  or  $\downarrow$  until the active reminder is shown. Active alerts and reminders will be the first menu items shown.
2. Press **SELECT** to display the reminder.
3. Once selected you will see the reminder message in scrolling text. Press **DISMISS** to reset the reminder or press **EXIT** to return to the home screen without resetting the reminder.

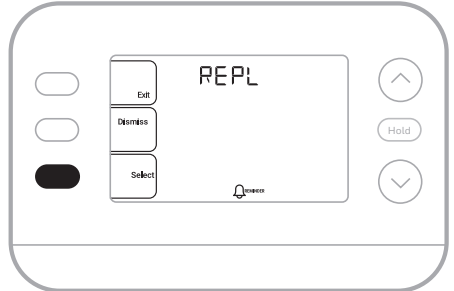

M39515

If there is more than one active reminder, press the **NEXT** button to view all reminders which have not been reset.

## Accent Piece Replacement

One white and one grey accent piece are provided with the X2S thermostats to accommodate different user preferences.

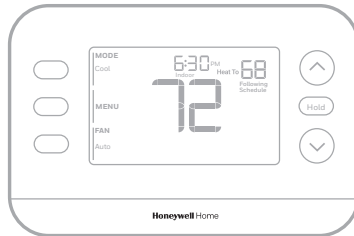

M39542



To replace an accent piece, pull it away from the thermostat...



...then snap the new accent piece on.

# Troubleshooting

<p><b>Display is blank</b></p>	<ul style="list-style-type: none"> <li>• Check circuit breaker and reset if necessary.</li> <li>• Make sure power switch for heating &amp; cooling system is on.</li> <li>• Make sure wire connections (especially C wire) are secure.</li> <li>• Verify the R/Rc slider switch is set up if Rc doesn't have a separate wire attached.</li> </ul>
<p><b>Heating or cooling does not run</b></p>	<ul style="list-style-type: none"> <li>• When running heat, display will show <b>HEAT ON</b> in lower right of display</li> <li>• When running cool, display will show <b>COOL ON</b> in lower right of display</li> <li>• If display shows <b>WAITING FOR EQUIPMENT</b> under temperature reading, it is in <b>compressor delay mode</b> to protect the system. Wait 5 minutes to see if the thermostat makes a Heat or Cool call</li> <li>• If display does not indicate a call for Heat or Cool or <b>WAITING FOR EQUIPMENT</b>, verify the mode setting, temperature setpoint and room temperature</li> </ul> <p><b>If the Up or Down arrow is pressed</b></p> <ul style="list-style-type: none"> <li>• Upper left of display shows mode setting</li> <li>• Upper right shows setpoint</li> <li>• Center of display shows room temperature</li> </ul> <p><b>If the issue persists</b></p> <ul style="list-style-type: none"> <li>• Check circuit breaker and reset if necessary</li> <li>• Make sure power switch at heating &amp; cooling system is on</li> <li>• Make sure furnace door is closed securely</li> </ul>
<p><b>Heat or Aux Heat runs with Cooling</b></p>	<ul style="list-style-type: none"> <li>• Verify there is not a wire attached to W for heat pump systems. See Wiring section</li> <li>• For heat pump applications the reversing valve is energized in Heat on some heat pumps and Cool for other heat pumps. Verify that <b>ISU 2060</b> is set correctly</li> <li>• Verify that no wires are shorted. Look for exposed sections of wire at the UWP</li> </ul>
<p><b>Heat or Aux heat runs with no call for heat or cooling</b></p>	<ul style="list-style-type: none"> <li>• Verify display does not indicate <b>HEAT ON, COOL ON</b> or <b>AUX HEAT ON</b></li> <li>• Verify there is not a wire attached to W for heat pump systems. See Wiring section.</li> <li>• Verify that no wires are shorted. Look for exposed sections of wire at the UWP</li> </ul>
<p><b>Cannot change setpoint to desired setting</b></p>	<ul style="list-style-type: none"> <li>• Verify the mode setting (Heat, Cool, Auto, or Em Heat in upper left of display)</li> </ul> <p><b>The default setting ranges for these modes are:</b></p> <ul style="list-style-type: none"> <li>• Heat or Em Heat: 40 °F to 90 °F (4.5 °C to 32.0 °C)–</li> <li>• Cool: 50 °F to 99 °F (10.0 °C to 37.0 °C)</li> </ul>
<p><b>WAITING FOR EQUIPMENT</b> shown in display under room temperature</p>	<ul style="list-style-type: none"> <li>• The compressor protection feature is engaged. Wait a few minutes for the system to safely restart to avoid damaging the compressor.</li> </ul>

# Frequently Asked Questions

## **Will the XS2 Smart thermostat still work if WiFi connection is lost?**

Yes, the temperature can be adjusted directly at the thermostat. However, some features, including geofencing, are managed only through the First Alert app and will not function while the connection is down. The thermostat will automatically reconnect to WiFi once the network is restored.

## **A change was made on the First Alert app but it has not shown up on the XS2 Smart thermostat.**

There may be a short delay after making temperature and setting changes in the First Alert app.

## **Can there be multiple users for geofencing?**

Yes, there can be multiple users. Geofencing will trigger based on the last person to leave and the first person to return. To properly use geofencing with multiple users:

- Each user needs to create their own account.
- Each user should use their login ID and password across his or her devices, including smartphones and tablets.
- No two users should share the same account.

## **Can more than one user control the thermostat with the app?**

Yes. Use the First Alert app to invite other users to download the app and share control of your thermostats. In the app, start at the Manage Users menu option and follow the prompts.

Note: All individuals with access to a thermostat share the same user privileges. Users added will be able to change the thermostat's settings, as well as add or delete other users.

## **Is there a way to extend the signal strength?**

The range or distance of the WiFi signal is determined by the router. Check the router's manual for additional information.

## **There is an alert that says WiFi Signal Lost. What does that mean?**

The WiFi signal to the thermostat has been lost. Wait for the thermostat to reconnect or select a new network within the First Alert app configuration menu. If the thermostat is unable to reconnect, you will need to troubleshoot the router to determine the cause.

## **Why is the thermostat showing up as offline (strike-through WiFi icon) on lower part of thermostat display?**

If the thermostat displays a strike-through WiFi icon on its screen or shows up as offline on the First Alert app, it has lost connection to the network. Make sure the router is powered and broadcasting. The home's WiFi network may need to be reset by power cycling the router. Consult the router's instruction manual for directions on power cycling. When the network has been restored, the thermostat will automatically reconnect.

## **An activation email hasn't been received.**

An activation email will be sent. An activation email is needed to complete the account setup. If an activation email is not received after five minutes, check the Spam folder of the email account.

If you do not find it in the Spam folder, click on the Resend button and the activation email will be resent. If you still do not receive your activation email, please contact the Technical Support team at 1-800-633-3991 for help.

# Regulatory Information

## FCC REGULATIONS

### 47 CFR § 15.19 (a)(3)

This device complies with part 15 of the FCC Rules.

Operation is subject to the following two conditions:

- 1 This device may not cause harmful interference, and
- 2 This device must accept any interference received, including interference that may cause undesired operation.

### 47 CFR § 15.21 (USA only)

Changes or modifications not expressly approved by the party responsible for compliance could void the user's authority to operate the equipment.

## 47 CFR § 15.105 (b)

See <https://customer.resideo.com/en-US/support/residential/codes-and-standards/FCC15105/Pages/default.aspx> for additional FCC information for this product.

## IC REGULATIONS

### RSS-GEN

This device contains licence-exempt transmitter(s)/ receiver(s) that comply with Innovation, Science and Economic Development Canada's licence-exempt RSS(s).

Operation is subject to the following two conditions:

- 1 This device may not cause interference.
- 2 This device must accept any interference, including interference that may cause undesired operation of the device.

# 2-year Limited Warranty

For Warranty information go to [Honeywellhome.com/support](https://Honeywellhome.com/support)

**CAUTION: ELECTRICAL HAZARD**

Can cause electrical shock or equipment damage. Disconnect power before beginning installation.

**CAUTION: EQUIPMENT DAMAGE HAZARD**

Compressor protection is bypassed during testing. To prevent equipment damage, avoid cycling the compressor quickly.

**CAUTION: MERCURY NOTICE**

If this product is replacing a control that contains mercury in a sealed tube, do not place the old control in the trash. Contact your local waste management authority for instructions regarding recycling and proper disposal.

**CAUTION: ELECTRONIC WASTE NOTICE**

The product should not be disposed of with other household waste. Check for the nearest authorized collection centers or authorized recyclers. The correct disposal of end-of-life equipment will help prevent negative consequences for the environment and human health.

FCC statement available at: <https://customer.resideo.com/en-US/support/residential/codes-and-standards/FCC15105/Pages/default.aspx>

## Customer Assistance

For assistance with this product,  
please visit **honeywellhome.com**

Or call Resideo Customer Care  
toll-free at **1-800-633-3991**



[www.resideo.com](http://www.resideo.com)

Resideo Inc., 1985 Douglas Drive North  
Golden Valley, MN 55422

33-00690EFS-01 SA Rev.08-24

This product is manufactured by Resideo Technologies, Inc., Golden Valley, MN 1-800-633-3991  
©2024 Resideo Technologies, Inc. The Honeywell Home trademark is used under  
license from Honeywell International Inc. All rights reserved.



33-00690EFS-01



## Thermostat intelligent X2S

## RTH2SMC

## Guide d'installation et d'utilisation

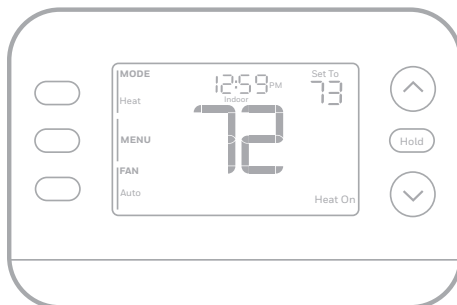

M39487

### Ce document contient les sections suivantes :

- 1) Installation et câblage
- 2) Configuration
- 3) Fonctionnement du système
- 4) Dépannage

### L'emballage comprend :

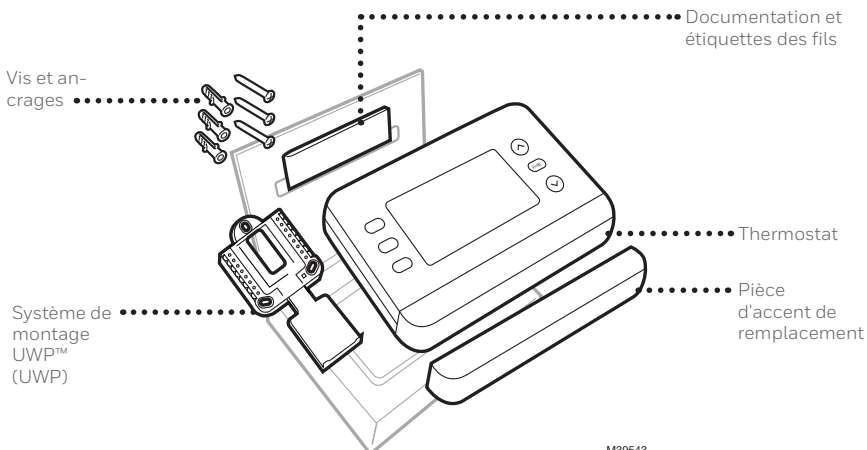

M39543

# Tirez le meilleur parti du thermostat intelligent T2S

Plusieurs options de programmation qui s'adaptent à votre mode de vie :



**1. Programmation en fonction de l'emplacement (Auto Away)**– Le thermostat utilise la localisation de votre smartphone pour savoir quand vous êtes absent, ce qui vous permet d'économiser de l'énergie. Grâce à la technologie Geofence, il détecte votre retour et vous aide à vous installer confortablement dès votre arrivée. Vous pouvez toujours modifier manuellement votre température de départ et d'arrivée, soit sur le thermostat, soit sur l'application First Alert.

**2. Programmation intelligente** - Utilisez une combinaison de géofencing et de programmation horaire pour vous adapter à votre mode de vie actif et occupé.

**3. Programmation basée sur l'heure** - Programmez votre thermostat pour une semaine, chaque jour (chaque jour est un horaire différent), du lundi au vendredi, samedi et dimanche, ou du lundi au vendredi, samedi et dimanche. Tous les jours avec quatre périodes réglables par jour.



**Alertes intelligentes.** Les notifications Push vous rappellent les changements de filtre et vous avertissent des températures intérieures extrêmes.



**Réponse intelligente.** Apprend à votre système de chauffage et de refroidissement à fournir la température optimale au bon moment.



**Passage automatique du chauffage à la climatisation.** Détermine automatiquement si votre maison a besoin d'être chauffée ou refroidie pour vous offrir un maximum de confort.

## Les outils dont vous aurez besoin :



Tournevis cruciforme



Petit tournevis à tête plate



Crayon



Niveau



Téléphone intelligent  
Pour installer votre thermostat et photographier le câblage existant.



App First Alert  
Pour configurer votre système et vous connecter à votre smartphone.



WiFi domestique  
Mot de passe

MF39589

## Vous pouvez avoir besoin de:

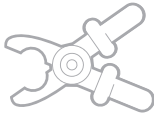

Pince à dénuder



Pincettes à bec effilé

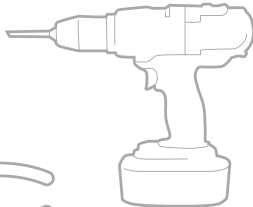

Perceuse et mèche 3/16 in (4.8 mm)

## Compatibilité

- Pour usage intérieur seulement.
- Compatible avec la plupart des systèmes de chauffage, de climatisation et de pompe à chaleur
- Nécessaire : 24 VAC (fil "C")
- Ne fonctionne pas avec les plinthes électriques (120-240V)
- Ne prend pas en charge l'entrée (bornes S) pour les capteurs intérieurs et extérieurs
- Ne prend pas en charge les relais (bornes U)
- Smartphone, tablette ou appareil Android ou iOS
- Compatible avec un réseau WiFi 2,4 ou 5 GHz

## Pour obtenir de l'aide, contactez :

WEB [honeywellhome.com](http://honeywellhome.com)

TÉLÉPHONE 1-800-633-3991

SOCIAL Twitter : @Honeywell\_Home, Facebook : Honeywell Home

# LISEZ ET CONSERVEZ CES INSTRUCTIONS

## Installation et câblage

### Retrait de l'ancien thermostat

- 1 Coupez l'alimentation.** Pour vous protéger et protéger votre équipement, coupez le courant au niveau de la boîte de disjoncteurs ou de l'interrupteur qui contrôle votre système de chauffage/climatisation.

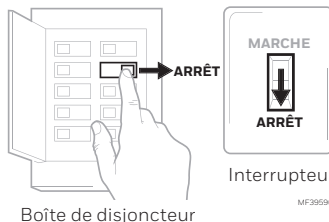

- 2 Vérifiez que votre système est éteint.** Modifiez la température de votre ancien thermostat pour qu'elle soit au-dessus de la température ambiante en mode chauffage ou en dessous en mode refroidissement. Si vous n'entendez pas le système se mettre en marche dans les 5 minutes, c'est qu'il est hors tension.



**Note:** Si vous possédez un thermostat numérique dont l'écran est vide, ignorez cette étape

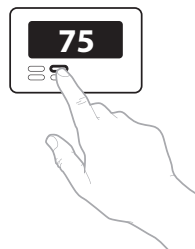

- 3 Retirez la plaque frontale de l'ancien thermostat.** Sur la plupart des thermostats, vous pouvez retirer la plaque frontale en la saisissant et en la tirant doucement. Certains thermostats peuvent être munis de vis, de boutons ou de fermoirs.



**Ne retirez aucun fil de votre thermostat à ce stade !**

**4 Assurez-vous qu'il n'y a pas de fils de 120/240 V.**

**Avez-vous des fils noirs épais avec des serre-fils ?**

**⚠ Votre thermostat est-il à 120 V ou plus ?**

Si vous avez répondu oui à l'une ou l'autre de ces questions, vous avez un système de tension de ligne et le thermostat ne fonctionnera pas.

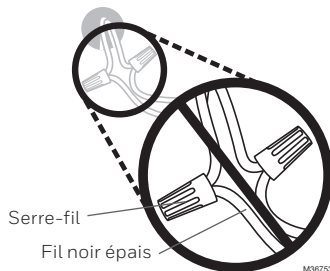

**5 Prenez une photo de l'aspect actuel de votre câblage.**

Assurez-vous d'inclure les lettres à côté des bornes où les fils sont insérés. Cette photo vous servira de référence lors du câblage de votre thermostat.

**Conseil :** si la couleur de vos fils s'est estompée ou si deux terminaux ont la même couleur de fil, utilisez les étiquettes de fil fournies dans l'emballage pour étiqueter chaque fil.



**6 Notez tous les cavaliers**

Un cavalier connecte un terminal à un autre terminal. Cela peut ressembler à une petite agrafe ou même à un fil coloré.

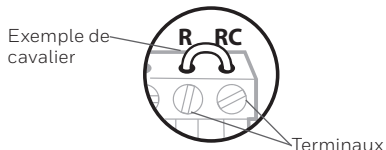

**7 Notez si vous avez des fils dans les bornes suivantes. N'incluez pas les cavaliers dans votre décompte. Le thermostat n'a pas besoin de cavaliers.**

Terminal Couleur des fils

<input type="checkbox"/>	R	_____
<input type="checkbox"/>	RH	_____
<input type="checkbox"/>	Rc	_____

**8 Notez la couleur des fils.** Cochez les fils connectés aux bornes. À côté de la coche, notez la couleur du fil. **N'incluez pas les cavaliers dans votre décompte.**

**Cochez toutes les réponses qui s'appliquent (toutes ne s'appliqueront pas) :**

Terminal	Couleur des fils
<input type="checkbox"/> Y	_____
<input type="checkbox"/> Y2	_____
<input type="checkbox"/> G	_____
<input type="checkbox"/> C	_____ requis

Terminal	Couleur des fils
<input type="checkbox"/> A ou L/A	_____
<input type="checkbox"/> O/B	_____
<input type="checkbox"/> W2 ou AUX	_____
<input type="checkbox"/> E	_____
<input type="checkbox"/> W	_____
<input type="checkbox"/> K	_____

MF39554

**Les terminaux S et U ne sont pas pris en charge par ce thermostat.**

**S'il y a des fils dans les bornes qui ne sont pas répertoriés, vous aurez besoin d'un support de câblage supplémentaire.** Visitez [honeywellhome.com](http://honeywellhome.com) pour savoir si le thermostat vous convient.

**9 Débranchez les fils et retirez l'ancienne plaque murale.**

Utilisez un tournevis pour libérer les fils des bornes. Ensuite, utilisez une étiquette de fil pour identifier chaque fil au fur et à mesure qu'il est débranché. La lettre sur l'étiquette du fil doit correspondre à la lettre sur la borne.

**Conseil :** Pour éviter que les fils ne retombent dans le mur, enroulez-les autour d'un crayon.

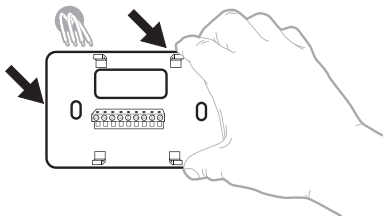

Wire Labels		Étiquettes de fils		Régules pour les câbles					
Apply these wire labels to each wire after the connection is made.		L'appliquez ces étiquettes de fils à chaque fil après la connexion.		Cable rules are in the instructions.					
Remove the cap from the end of the wire.		Retirez le capot de la fin du fil.		See the instructions for details.					
B	B	Y2	Y2	C	C	E	E	F	F
G	G	H	H	L	L	O	O	P	P
R	R	RC	RC	RH	RH	T	T	U	U
V/R	V/R	W	W	W1	W1	W2	W2	W3	W3
X	X	X1	X1	X2	X2	Y	Y	Y1	Y1

69-002375 • 5/03 • Printed in U.S.A.

[www.resideo.com](http://www.resideo.com)

M28100B

# Installation de votre thermostat T2S

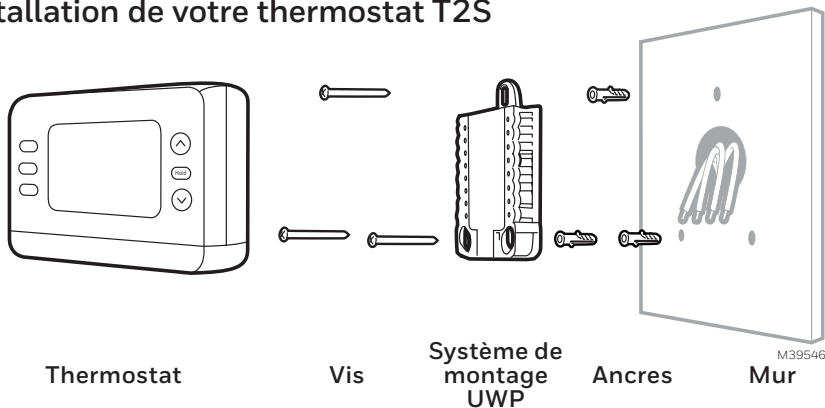

- 1 Regroupez et insérez les fils dans l'UWP.** Ouvrez l'UWP et insérez le faisceau de fils par l'arrière de l'UWP.

Veillez à ce qu'au moins **un quart de pouce** de chaque fil soit exposé pour faciliter l'insertion dans les bornes.

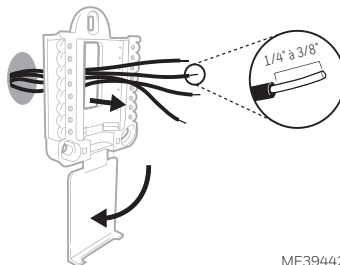

MF39442

- 2 Insérez les ancrages muraux.** Il est recommandé d'utiliser les ancrages muraux inclus dans la boîte pour installer votre thermostat.

Vous pouvez utiliser l' **UWP** pour marquer l'endroit où vous voulez placer les ancrages muraux.

- Mettez la plaque murale à niveau.
- Marquez l'emplacement des ancrages muraux à l'aide d'un crayon.
- Percez les trous à l'aide d'une mèche de 3/16 po.
- Insérez les ancrages muraux.
- Veillez à ce que les ancrages soient alignés avec le mur.

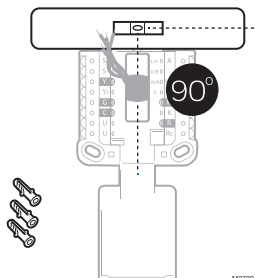

M37224

### 3 Réglez la position de l'interrupteur R et insérez le ou les fils R. Réglez l'interrupteur R vers le haut ou vers le bas en fonction de vos notes de câblage à **Étape 7**

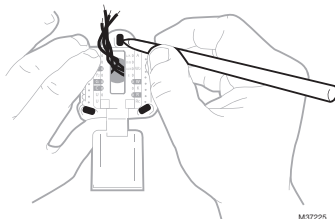

M37225

Insérer les fils dans les trous intérieurs des bornes de l'UWP. Les languettes resteront abaissées une fois le fil inséré.

**REMARQUE :** Les options de CÂBLAGE sont indiquées dans les pages suivantes.

#### Si vous avez 1 fil R (R, Rh ou Rc)

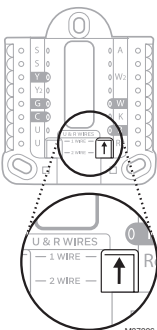

M37226

1. Réglez le commutateur R sur **position haute.**

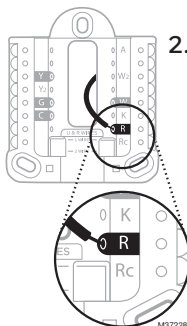

M37228A

2. Insérez votre fil **R (R, Rh ou Rc)** dans la borne **R**.

ou

#### Si vous avez 2 fils R (R ou Rh, et Rc)

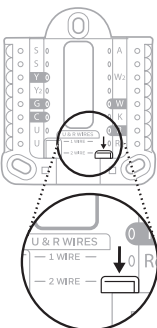

M37227

1. Réglez le commutateur R sur **position basse.**

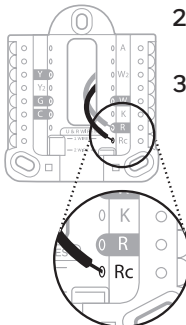

M37229A

2. Insérez votre fil **Rc** dans la borne **Rc**
3. Insérez votre fil **R ou Rh** dans la borne **R**.

# Câblage

## Systemes conventionnels

Si les étiquettes ne correspondent pas aux bornes, connectez les fils comme indiqué ci-dessous (voir les notes ci-dessous).

REMARQUES SUR LE CÂBLAGE:

1. Si vous devez raccorder les fils **R** et **Rc**, placez la languette coulissante R en position **basse** (2 fils).
2. Si votre ancien thermostat avait des fils **R** et **RH**, placez la languette coulissante R en position **basse** (2 fils). Connectez ensuite le fil **R** à la borne **Rc** et le fil **RH** à la borne **R**.

## Pompes à chaleur

REMARQUES SUR LE CÂBLAGE:

1. Garder la languette coulissante R en position **haute** (1 fil).
2. Si votre ancien thermostat avait des fils **V** et **VR**, arrêtez maintenant et contactez un entrepreneur qualifié pour obtenir de l'aide.
3. Si votre ancien thermostat avait des fils **O** et **B** séparés, attachez le fil **B** à la borne **C**. Si un autre fil est relié à la borne **C**, arrêtez maintenant et contactez un entrepreneur qualifié pour obtenir de l'aide.

**IMPORTANT : Ne pas** utiliser **W** pour les applications de pompes à chaleur. Le chauffage d'appoint doit être raccordé à **AUX** ou **E**.

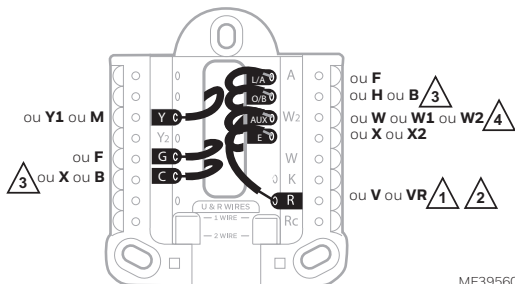

MF39560

#### 4 Connecter les fils à l'UWP.

Reportez-vous aux notes que vous avez inscrites sur le tableau lors de la dépose. Appuyez sur les languettes pour insérer les fils dans les trous intérieurs de leurs bornes correspondantes sur l'UWP (un fil par borne) jusqu'à ce qu'il soit fermement en place.

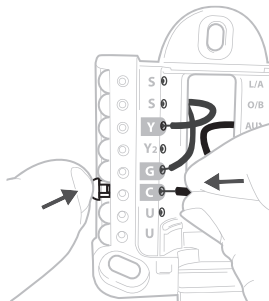

Ce câblage n'est qu'un exemple ; le vôtre peut varier.

#### 5 Confirmez que le câblage correspond à la photo.

Confirmez que le câblage correspond aux bornes de la photo que vous avez prise lors de la dépose.

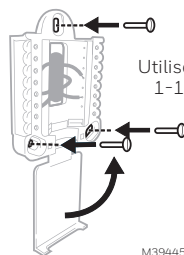

#### 6 Montez l'UWP et fermez la porte.

Montez l'UWP à l'aide des vis fournies. Installez les trois vis pour une fixation sûre sur votre mur. Fermez la porte une fois que vous avez terminé.

#### 7 Fixez votre thermostat.

Alignez le thermostat sur l'UWP et enclenchez-le fermement en place.

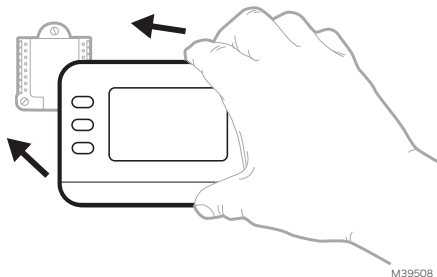

#### 8 Allumez votre appareil.

Mettez le courant au niveau de la boîte de disjoncteurs ou de l'interrupteur qui contrôle le système de chauffage/refroidissement.

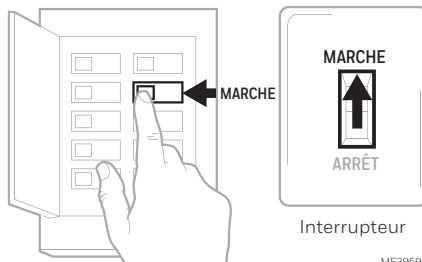

Boîte de disjoncteur

MF39591

- 9 Retournez au thermostat**  
Retournez au thermostat. Confirmez que l'écran affiche **SETUP (INSTALLATION)**. Si c'est le cas, sélectionnez **USING APP (UTILISER L'APP)** et passez à la section "Setup Using App" ci-dessous ou sélectionnez **ON DEVICE** et passez à la section "Configuration" à la page suivante.

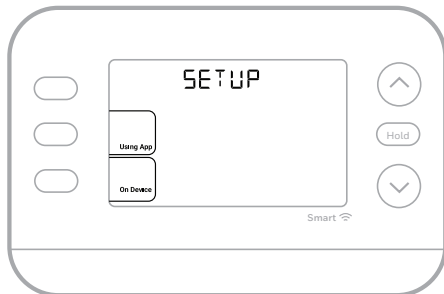

M39557

## Configuration du système

### Configuration avec l'application First Alert

- 1 Commencez la configuration avec l'application**  
Touchez **USING APP (UTILISER L'APP)** sur le thermostat
- 2 Votre thermostat est prêt à être configuré à l'aide de l'application First Alert**
  - a) Téléchargez l'application First Alert depuis l'app store ou Google play.
  - b) Ouvrez l'application First Alert. Votre thermostat devrait apparaître sous la rubrique thermostat trouvé. Appuyez sur SET UP NOW comme indiqué ci-dessous pour continuer. Si votre thermostat n'apparaît pas, créez un compte (si nécessaire) ou connectez-vous à votre compte First Alert. Sélectionnez ensuite le thermostat XS2 à installer.
  - c) L'application First Alert vous guidera pour le reste de l'installation.

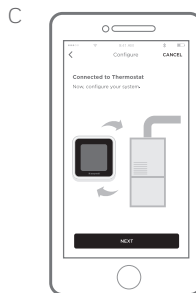
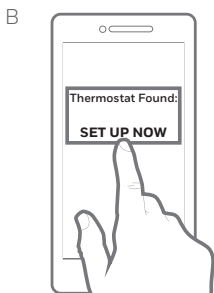
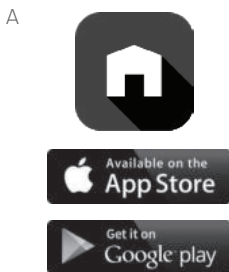

# Configuration

## Régler l'heure et la date

Lors de l'installation, l'année clignotera déjà sur le thermostat une fois que vous aurez sélectionné **ON DEVICE**.

### L'heure

1. Appuyez sur **MENU** sur le thermostat
2. Presse ↑ ou sur ↓ pour aller à **TIME (TEMPS)** et appuyez sur **SELECT**
3. Appuyez sur ↑ ou ↓ pour choisir le format d'horloge 12 ou 24 heures et appuyez sur **NEXT (SUIVANT)**
4. Appuyez sur ↑ ou ↓ pour régler l'heure et appuyez sur **NEXT (SUIVANT)**.

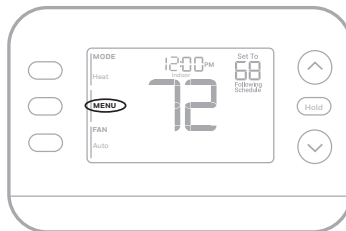

M39509

### Date

1. Appuyez sur **MENU** sur le thermostat
2. Presse ↑ ou sur ↓ pour aller à **DATE** et appuyez sur **SELECT**
3. Presse ↑ ou sur ↓ pour choisir **YEAR (ANNÉE)** et appuyez sur **NEXT (SUIVANT)**
4. Presse ↑ ou sur ↓ pour choisir **MONTH (MOIS)** et appuyez sur **NEXT (SUIVANT)**
5. Presse ↑ ou sur ↓ pour choisir **DATE** et appuyez sur **SAVE (SAUVEGARDE)** puis sur **EXIT (SORTIR)**

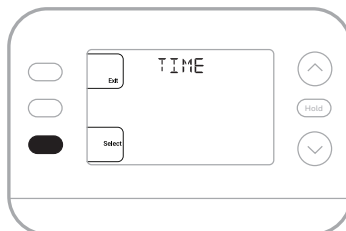

M39510

## Configuration du système

Lors de la configuration initiale, le thermostat entre dans le menu ISU après avoir réglé l'heure et la date. Si vous accédez au menu ISU après la configuration initiale, suivez les étapes ci-dessous :

1. Appuyez sur la touche et maintenez le bouton en bas à gauche et la flèche vers le haut ↑ pendant 5 secondes pour accéder au menu **INSTALLER SETUP (CONFIGURATION DE L'INSTALLATEUR) (ISU)**
2. L'écran affiche le numéro ISU à gauche et le paramètre ISU à droite. Lorsqu'un numéro ISU s'affiche, appuyez sur ↑ ou ↓ pour modifier le paramètre pour cet ISU.
3. Après avoir choisi le paramètre correct pour une ISU, appuyez sur **NEXT (SUIVANT)** pour passer au paramètre ISU suivant.
4. Pour terminer la configuration, appuyez sur la touche **SAVE & EXIT (SAUVEGARDE & SORTIR)** ; vos réglages sont alors enregistrés et vous revenez à l'écran d'accueil.

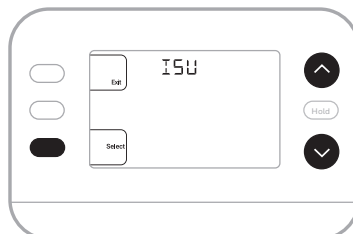

M39505

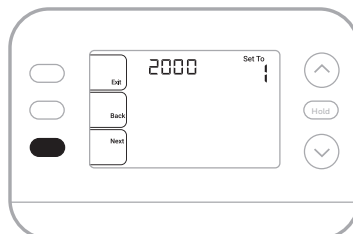

M39506

# Options de configuration de l'installateur (ISU)

En fonction des paramètres du système, il se peut que toutes les options ne soient pas disponibles

ISU	Nom de l'ISU	Options ISU (par défaut en gras)
1040	Options de programmation (La programmation peut être activée ou désactivée par l'utilisateur dans le menu programmation)	1 = 1 semaine (tous les jours identiques) 2 = 5-2 Programmable (séparer les jours de la semaine et du week-end) <b>3 = 5-1-1 Programmable (samedi et dimanche séparés)</b> 4 = Programmable sur 7 jours (chaque jour séparément)
1050	Échelle d'indication de température	F = Fahrenheit (la valeur par défaut varie selon le modèle) C = Celsius
2000	Type de système de chauffage	<b>1 = Chauffage conventionnel à air pulsé</b> 2 = Pompe à chaleur 3 = Chaleur radiante (chaudière) 5 = Aucun (refroidissement seulement)
2010	Type d'équipement de chauffage	<i>Chauffage conventionnel à air pulsé.</i> 1 = Air pulsé au gaz à efficacité standard <b>2 = Air pulsé au gaz à haute efficacité</b> 3 = Air pulsé à l'huile 4 = Air pulsé électrique 5 = Ventilateur-convecteur à eau chaude ISU 2010 ne s'affiche pas si 2000 = pompe à chaleur <i>Chauffage radiant :</i> <b>9 = Chaleur radiante à eau chaude</b> 12 = Vapeur
2060	Vanne d'inversion O/B	<b>0 = O (O/B en mode Cool)</b> 1=B (O/B en mode chaleur)
2070	Phases de refroidissement/ Phases de compresseur 200 = Conv/200 = HP	0, <b>1</b> , 2 (1 si 2000 = 2)
2071	Phase de chauffage/Phase de chauffage de secours	Phase de chauffage1 Étapes du chauffage d'appoint : 0, 1
2180	Source de chaleur d'appoint (thermopompe avec chauffage d'appoint uniquement)	<b>31=Air forcé électrique</b>
3000	Changement de système	<b>0 = Manuel</b> 1 = Automatique
4090	Réponse intelligente	0=Non <b>Oui</b> Smart Response est un réglage de confort. Les appareils de chauffage ou de refroidissement se mettent en marche plus tôt, ce qui garantit que la température intérieure correspondra au point de consigne à l'heure prévue.
Suite à la page suivante		

## Options de configuration de l'installateur, suite de la page précédente

ISU	Nom de l'ISU	Options ISU (par défaut en gras)	
4103	Minimum Heat Setpoint	32 °F to 90 °F <b>Default 40°F</b> 0 °C to 32.0 °C <b>Default 4,5 °C</b> Ne réglez pas la température en dessous de 40 °F/4,5 °C, sauf si l'appareil est installé dans un endroit où la plomberie ne risque pas de geler.	
7110	Rappel de remplacement du filtre à air	0 = Arrêt 1 = 10 jours de fonctionnement 2 = 20 jours de fonctionnement 3 = 30 jours de fonctionnement 4 = 45 jours de fonctionnement 5 = 60 jours de fonctionnement 6 = 90 jours de fonctionnement 7 = 120 jours de fonctionnement 8 = 150 jours de fonctionnement 9 = 30 jours de calendrier	10 = 45 jours de calendrier 11 = 60 jours de calendrier 12 = 75 jours de calendrier 13 = 3 mois de calendrier 14 = 4 mois de calendrier 15 = 5 Mois de calendrier 16 = 6 Mois de calendrier 17 = 9 Mois de calendrier 18 = 12 mois de calendrier 19 = 15 mois de calendrier
14005	Sélection de l'écran de veille	0 - Information minimale affichée 1 - Point de consigne affiché sur l'écran de veille 2 - Informations maximales affichées sur l'écran de veille	
14006	Centre de messages de l'écran de veille	1 - Heure 4 - Humidité intérieure	
14007	Centre de messages de l'écran d'accueil	1 - Heure 4 - Humidité intérieure	
14010	Format de l'horloge	<b>12/24</b>	
14015	Heure d'été	0=Arrêt <b>1=En marche</b>	

# Comment utiliser l'application First Alert

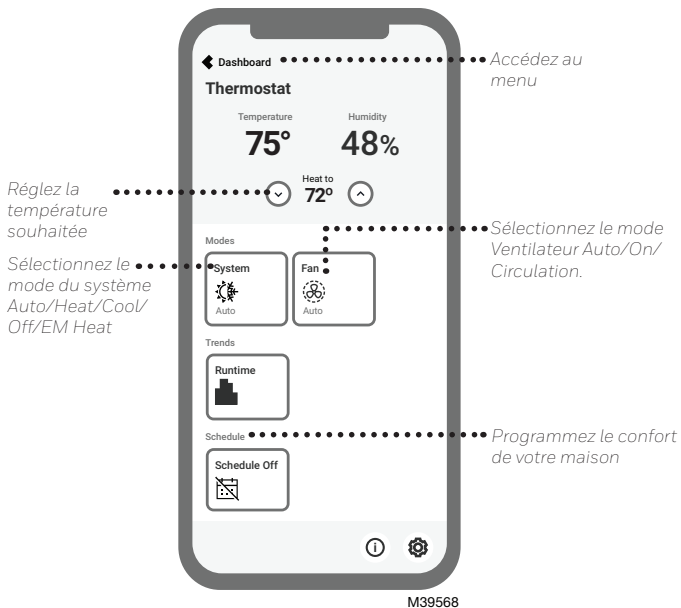

Vous êtes intéressé par d'autres produits Resideo ? Visitez [honeywellhome.com](http://honeywellhome.com) pour découvrir tous les produits disponibles connectés par l'application First Alert.

L'application est régulièrement améliorée et peut changer.

# Fonctionnement du système

## Réglages

1. Appuyez sur la touche **MODE** pour passer au mode suivant du système
2. Faites défiler les modes jusqu'à ce que le mode souhaité s'affiche  
Les modes système disponibles varient selon le modèle et les paramètres du système.

### Modes du système :

- **AUTO**
- **HEAT (CHALEUR)**
- **COOL (REFROIDIR)**
- **EM HEAT (CHALEUR EM)**
- **OFF (DÉSACTIVÉ)**

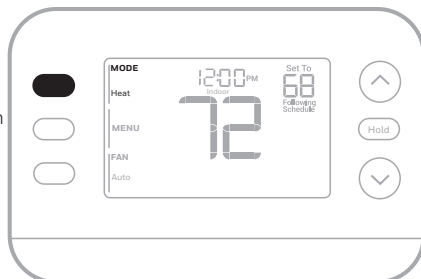

M39511

## Réglages du fonctionnement du ventilateur

1. Appuyez sur le bouton **FAN (VENTILATEUR)** pour passer au prochain mode de ventilateur disponible.
2. Faites défiler les modes jusqu'à ce que le mode de ventilation souhaité s'affiche  
Les modes de ventilateur disponibles varient en fonction des paramètres du système.

### Modes de ventilation :

- **AUTO** : Le ventilateur fonctionne uniquement lorsque le système de chauffage ou de refroidissement est en marche
- **ON** : Le ventilateur fonctionne en permanence
- **CIRC** : Le ventilateur fonctionne de manière aléatoire environ 33 % du temps

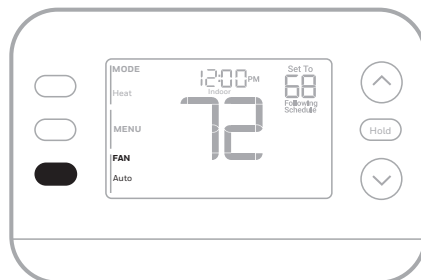

M39512

## Calendrier du programme

Vous pouvez programmer quatre périodes de temps par jour, avec des réglages différents pour les jours de semaine et les week-ends. Nous vous recommandons d'utiliser les préréglages indiqués dans le tableau ci-contre ; ces préréglages sont conçus pour réduire vos dépenses de chauffage/refroidissement.

**WAKE (RÉVEIL)** : Réglez l'heure de votre réveil et la température souhaitée pendant la matinée jusqu'à ce que vous partiez pour la journée.

**AWAY (PARTIR)** : Réglez l'heure à laquelle vous quittez votre domicile et la température souhaitée pendant votre absence (généralement une température permettant d'économiser de l'énergie).

**HOME (ACCUEIL)** : Réglez à l'heure à laquelle vous rentrez chez vous et à la température souhaitée pour le soir jusqu'à l'heure du coucher.

**SLEEP (SOMMEIL)** : Réglez l'heure du coucher et la température souhaitée pour la nuit (généralement une température d'économie d'énergie).

	Heat (Chauffage)	Cool (Refroidissement)
<b>Wake (Réveil)</b> (6:00 am)	70°	78°
<b>Away (Partir)</b> (8:00 am)	62°	85°
<b>Home (Accueil)</b> (6:00 pm)	70°	78°
<b>Sleep (Sommeil)</b> (10:00 pm)	62°	82°

MF36013

## Ajustement des programmes

(Cette opération peut également être effectuée à l'aide de l'application First Alert)

1. Appuyez sur **MENU**. Appuyez sur ↑ ou ↓ jusqu'à ce que **SCHED** soit affiché.
2. Un carré apparaît autour de **ON (ACTIVER)** ou **OFF (DÉSACTIVÉ)** sur l'écran. Si vous souhaitez utiliser une programmation, appuyez sur ↑ ou ↓ pour sélectionner **ON (ACTIVER)**. Appuyez sur Select pour modifier l'horaire ou appuyez sur **EXIT (SORTIR)** pour quitter le menu.
3. Si vous modifiez l'horaire, appuyez sur **SELECT** pour modifier le ou les jours qui clignotent à l'écran.
4. Le mot "**Wake**" devrait être clignotant. Appuyez sur **NEXT (SUIVANT)**. Appuyez sur ↑ ou ↓ pour activer ou désactiver cette période de programmation. Appuyez sur **NEXT (SUIVANT)**.
5. Si la période de programmation a été réglée sur **ON (ACTIVER)**, l'heure clignote. Appuyez sur ↑ ou ↓ pour régler l'heure de cette période. Appuyez sur **NEXT (SUIVANT)**.
6. Le point de consigne de la chaleur clignote. Appuyez sur ↑ ou ↓ pour régler le point de consigne de la chaleur pour cette période. Appuyez sur **NEXT (SUIVANT)**.
7. Le point de consigne Cool clignote. Appuyez sur ↑ ou ↓ pour ajuster le point de consigne de refroidissement pour cette période. Appuyez sur **NEXT (SUIVANT)**.
8. L'écran affiche la prochaine période de programmation en clignotant. Répétez les étapes 4 à 7 pour les réglages des programmes Absent, Domicile et Sommeil. Après avoir effectué tous les réglages de l'horaire pour le(s) jour(s) sélectionné(s), répétez ces étapes pour les autres jours.
9. Appuyez sur le bouton **SAVE & EXIT (SAUVEGARDE & SORTIR)** en haut à gauche.

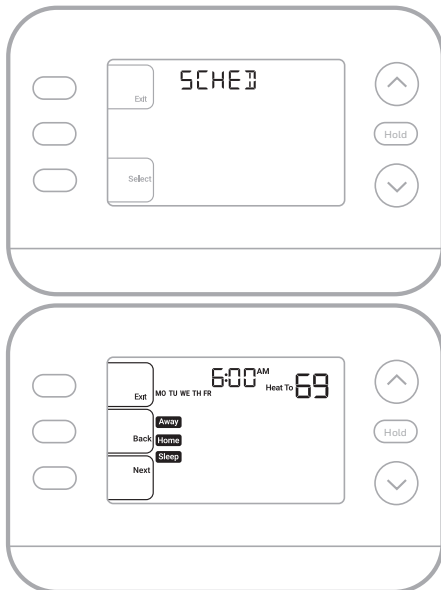

Lorsque vous modifiez un programme existant, vous pouvez avancer jusqu'au paramètre que vous souhaitez modifier, modifier ce paramètre et appuyer sur le bouton **SAVE & EXIT (SAUVEGARDE & SORTIR)** pour enregistrer les modifications.

Selon le type d'horaire pour lequel le thermostat a été configuré, les jours peuvent être groupés ou réglés individuellement.

## Fonction de réponse intelligente

Cette fonction permet au thermostat « d'apprendre » combien de temps il faut à la fournaise et au climatiseur pour atteindre les réglages de température programmés, de sorte que la température soit atteinte à l'heure que vous avez définie. Par exemple :

Réglez l'heure de réveil à 6 heures du matin et la température à 70°. Le chauffage se met en marche avant 6 heures du matin, de sorte que la température est de 70° au moment où vous vous réveillez à 6 heures. Le message "**Active Recovery**" s'affiche lorsque le système est activé avant une période programmée.

## Annulation de la programmation (temporaire)

1. Appuyez sur ↑ ou ↓ pour régler la température.
2. Une fois que la température de consigne souhaitée est atteinte, aucune autre action n'est nécessaire. La nouvelle température de consigne est maintenue jusqu'au début de la prochaine période programmée.
3. Appuyez sur la touche **SAVE (SAUVEGARDE)** ou attendez que l'affichage se termine et revenez à l'écran d'accueil.

Pour annuler la mise en attente temporaire, appuyez et relâchez la touche **HOLD (MAINTENIR)** pour faire défiler les paramètres jusqu'à ce que **CANCEL HOLD** soit sélectionné.

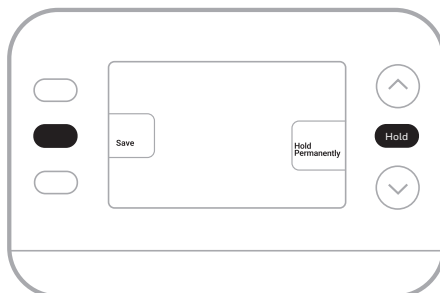

M39531

## Annulation de la programmation (permanente)

1. Appuyez sur ↑ ou ↓ pour régler la température.
2. Une fois que vous avez atteint la température de consigne souhaitée, appuyez et relâchez le bouton **HOLD (MAINTENIR)** pour faire défiler les réglages jusqu'à ce que **HOLD PERMANENTLY (MAINTENIR EN PERMANENCE)** soit sélectionné.
3. Appuyez sur la touche **SAVE (SAUVEGARDE)** ou attendez que l'affichage se termine et revenez à l'écran d'accueil.

Pour annuler la mise en attente permanente, appuyez et relâchez la touche **HOLD (MAINTENIR)** pour faire défiler les paramètres jusqu'à ce que **CANCEL HOLD (ANNULER LA MISE EN ATTENTE)** soit sélectionné.

## Alertes

Lorsqu'une alerte est active, l'icône  apparaît dans la partie inférieure de l'écran ainsi que le numéro de l'alerte.

1. Appuyez sur **MENU** et utilisez ↑ ou ↓ jusqu'à ce que l'alerte soit affichée. Les alertes actives seront les premiers éléments de menu affichés.
2. Appuyez sur **SELECT** pour afficher le numéro de l'alerte.
3. Une alerte ne peut pas être supprimée. S'il y a plus d'une alerte active, une pression sur le bouton **NEXT (SUIVANT)** vous permet d'afficher les numéros d'alerte supplémentaires. Appuyez sur **EXIT (SORTIR)** pour revenir à l'écran d'accueil.

Certaines alertes peuvent être résolues par le propriétaire, par exemple **Set Time and Date (Régler l'heure et la date)**. D'autres alertes peuvent nécessiter un appel de service à l'installateur professionnel.

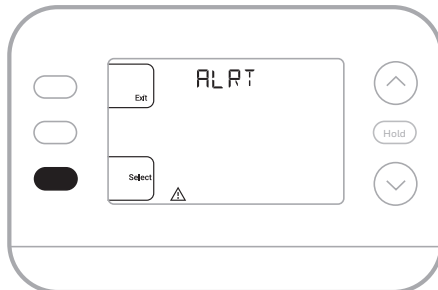

M39513

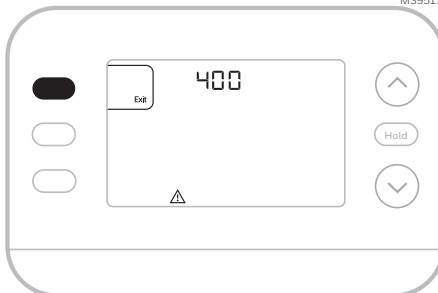

M39592

Numéro d'alerte	Signification de l'alerte	
164	Défaut de pompe à chaleur. La pompe à chaleur alimente la borne L pour indiquer un défaut.	
170	Panne de mémoire du thermostat. Problème interne avec la mémoire du thermostat.	
171	Régler l'heure et la date.	
173	Erreur de capteur interne. Problème avec le capteur de température intégré.	
388	Enregistrez le thermostat en ligne	Si vous n'utilisez pas l'application, les messages relatifs au WiFi et à l'application peuvent être supprimés en accédant au menu WiFi et en désactivant le WiFi.
399	Pas de connexion Internet	
400	Signal WiFi perdu	
602	Défaillance du capteur d'humidité	
607	Erreur de communication WiFi	

## Rappels

Lorsqu'un rappel est actif, une icône  apparaît dans la partie inférieure de l'écran.

1. Appuyez sur **MENU** et utilisez ↑ ou ↓ jusqu'à ce que le rappel actif soit affiché. Les alertes et les rappels actifs seront les premiers éléments de menu affichés.
2. Appuyez sur **SELECT** pour afficher le rappel.
3. Une fois sélectionné, vous verrez le message de rappel sous forme de texte défilant. Appuyez sur **DISMISS** pour réinitialiser le rappel ou sur **EXIT (SORTIR)** pour revenir à l'écran d'accueil sans réinitialiser le rappel.

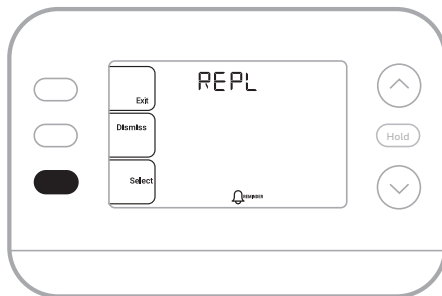

S'il y a plus d'un rappel actif, appuyez sur le bouton **NEXT (SUIVANT)** pour afficher tous les rappels qui n'ont pas été réinitialisés.

## Remplacement de la pièce d'accent

Une pièce d'accentuation blanche et une pièce d'accentuation grise sont fournies avec les thermostats X2S pour répondre aux différentes préférences des utilisateurs.

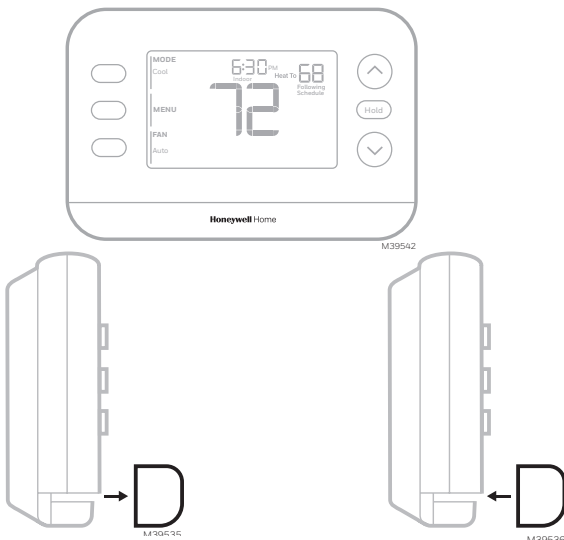

Pour remplacer une pièce d'accent du thermostat tirez.

...puis enclenchez la nouvelle pièce d'accentuation.

# Dépannage

<p><b>L'affichage est vide</b></p>	<ul style="list-style-type: none"> <li>• Vérifiez le disjoncteur et réinitialisez-le si nécessaire.</li> <li>• Assurez-vous que l'interrupteur d'alimentation du système de chauffage et de refroidissement est sur marche.</li> <li>• Assurez-vous que les connexions des fils (en particulier le fil C) sont bien fixées.</li> <li>• Vérifiez que l'interrupteur coulissant R/Rc est réglé si le Rc n'a pas de fil séparé.</li> </ul>
<p><b>Le chauffage ou la climatisation ne fonctionne pas</b></p>	<ul style="list-style-type: none"> <li>• Lorsque le chauffage fonctionne, l'écran affiche <b>HEAT ON (CHAUFFAGE ACTIVÉ)</b> dans le coin inférieur droit de l'écran</li> <li>• En cas de refroidissement, l'écran affiche <b>COOL ON (CLIMATISATION ACTIVÉE)</b> en bas à droite de l'écran</li> <li>• Si l'écran affiche <b>WAITING FOR EQUIPMENT (EN ATTENTE D'ÉQUIPEMENT)</b> sous la lecture de la température, il est en <b>mode de retard du compresseur</b> pour protéger le système. Attendez 5 minutes pour voir si le thermostat émet du chauffage ou du refroidissement.</li> <li>• Si l'écran n'indique pas de demande de chauffage ou de refroidissement ou d' <b>WAITING FOR EQUIPMENT (EN ATTENTE D'ÉQUIPEMENT)</b>, vérifiez le réglage du mode, le point de consigne de la température et la température ambiante</li> </ul> <p><b>Si la flèche Haut ou Bas est enfoncée</b></p> <ul style="list-style-type: none"> <li>• Le coin supérieur gauche de l'écran affiche le réglage du mode</li> <li>• La partie supérieure droite de l'écran affiche le point de consigne</li> <li>• Le centre de l'affichage indique la température ambiante</li> </ul> <p><b>Si le problème persiste</b></p> <ul style="list-style-type: none"> <li>• Vérifiez le disjoncteur et réinitialisez-le si nécessaire</li> <li>• S'assurer que l'interrupteur du système de chauffage et de refroidissement est en marche</li> <li>• Assurez-vous que la porte de la fournaise est bien fermée</li> </ul>
<p><b>Le chauffage ou le chauffage d'appoint fonctionne avec le refroidissement</b></p>	<ul style="list-style-type: none"> <li>• Vérifiez qu'il n'y a pas de fil connecté à W pour les systèmes de thermopompe. Voir la section Câblage.</li> <li>• Pour les applications de Thermopompe, la vane d'inversion est activée en mode Chauffage sur certaines thermopompes et en mode Refroidissement pour d'autres thermopompes. Vérifier que l' <b>unité ISU 2060</b> est correctement réglée</li> <li>• Vérifiez qu'aucun fil n'est court-circuité. Vérifier qu'il n'y a pas de section de fil exposée au niveau de l'UWP</li> </ul>
<p><b>Le chauffage ou le chauffage d'appoint fonctionne sans demande de chauffage ou de refroidissement</b></p>	<ul style="list-style-type: none"> <li>• Vérifier que l'écran n'indique pas <b>HEAT ON (CHAUFFAGE ACTIVÉ)</b>, <b>COOL ON (CLIMATISATION ACTIVÉE)</b> ou <b>AUX HEAT ON (URGENCE)</b></li> <li>• Vérifiez qu'il n'y a pas de fil connecté à W pour les systèmes de thermopompe. Voir la section Câblage.</li> <li>• Vérifiez qu'aucun fil n'est court-circuité. Vérifier qu'il n'y a pas de section de fil exposée au niveau de l'UWP</li> </ul>
<p><b>Impossible de modifier le point de consigne pour obtenir le réglage souhaité</b></p>	<ul style="list-style-type: none"> <li>• Vérifier le réglage du mode (Heat, Cool, Auto, ou Em Heat en haut à gauche de l'écran)</li> </ul> <p><b>Les plages de paramètres par défaut pour ces modes sont :</b></p> <ul style="list-style-type: none"> <li>• Chaleur ou Em chaleur : 40 °F à 90 °F (4,5 °C à 32,0 °C) -</li> <li>• Refroidissement : 50 °F à 99 °F (10,0 °C à 37,0 °C)</li> </ul>
<p><b>WAITING FOR EQUIPMENT (EN ATTENTE D'ÉQUIPEMENT) affiché à l'écran sous la température ambiante</b></p>	<ul style="list-style-type: none"> <li>• La fonction de protection du compresseur est activée. Attendez quelques minutes pour que le système redémarre en toute sécurité afin d'éviter d'endommager le compresseur.</li> </ul>

# Questions fréquemment posées

## **Le thermostat intelligent XS2 fonctionnera-t-il toujours si la connexion WiFi est perdue ?**

Oui, la température peut être réglée directement sur le thermostat. Cependant, certaines fonctions, y compris le geofencing, ne sont gérées que par l'application First Alert et ne fonctionneront pas lorsque la connexion est interrompue. Le thermostat se reconnectera automatiquement au WiFi une fois le réseau rétabli.

## **Un changement a été effectué sur l'application First Alert, mais il n'est pas apparu sur le thermostat intelligent XS2.**

Il peut y avoir un court délai après avoir effectué des changements de température et de réglage dans l'application First Alert.

## **Peut-il y avoir plusieurs utilisateurs pour le geofencing ?**

Oui, il peut y avoir plusieurs utilisateurs. Le geofencing se déclenche en fonction de la dernière personne qui est partie et de la première personne qui est revenue. Pour utiliser correctement le geofencing avec plusieurs utilisateurs :

- Chaque utilisateur doit créer son propre compte.
- Chaque utilisateur doit utiliser son identifiant de connexion et son mot de passe sur tous ses appareils, y compris les smartphones et les tablettes.
- Aucun utilisateur ne doit partager le même compte.

## **Plusieurs utilisateurs peuvent-ils contrôler le thermostat à l'aide de l'application ?**

Oui. Utilisez l'application First Alert pour inviter d'autres utilisateurs à télécharger l'application et à partager le contrôle de vos thermostats. Dans l'application, commencez par l'option de menu Gérer les utilisateurs et suivez les instructions.

Remarque : Toutes les personnes ayant accès à un thermostat partagent les mêmes privilèges d'utilisateur. Les utilisateurs ajoutés pourront modifier les paramètres du thermostat, ainsi qu'ajouter ou supprimer d'autres utilisateurs.

## **Existe-t-il un moyen d'augmenter la puissance du signal ?**

La portée ou la distance du signal WiFi est déterminée par le routeur. Consultez le manuel du routeur pour plus d'informations.

## **Une alerte indique que le signal WiFi est perdu. Qu'est-ce que cela signifie ?**

Le signal WiFi du thermostat a été perdu. Attendez que le thermostat se reconnecte ou sélectionnez un nouveau réseau dans le menu de configuration de l'application First Alert. Si le thermostat ne peut pas se reconnecter, vous devrez dépanner le routeur pour en déterminer la cause.

## **Pourquoi le thermostat s'affiche-t-il comme étant hors ligne (icône WiFi barrée) dans la partie inférieure de l'écran du thermostat ?**

Si le thermostat affiche une icône WiFi barrée sur son écran ou s'il apparaît comme étant hors ligne sur l'application First Alert, cela signifie qu'il a perdu la connexion au réseau. Assurez-vous que le routeur est alimenté et qu'il diffuse. Il peut être nécessaire de réinitialiser le réseau WiFi de la maison en mettant le routeur hors tension. Consultez le manuel d'instructions du routeur pour obtenir des instructions sur la mise hors tension. Lorsque le réseau sera rétabli, le thermostat se reconnectera automatiquement.

## **Vous n'avez pas reçu d'e-mail d'activation.**

Un courriel d'activation sera envoyé. Un courriel d'activation est nécessaire pour compléter la configuration du compte. Si vous ne recevez pas de courriel d'activation après cinq minutes, vérifiez le dossier des pourriels de votre compte de courriel.

Si vous ne le trouvez pas dans le dossier Spam, cliquez sur le bouton Renvoyer et l'e-mail d'activation sera renvoyé. Si vous ne recevez toujours pas votre courriel d'activation, veuillez contacter l'équipe d'assistance technique au 1-800-633-3991 pour obtenir de l'aide.

# Informations réglementaires

## RÉGLEMENTATION FCC 47 CFR § 15.19 (a)(3)

Cet appareil est conforme à la partie 15 des règles de la FCC. Son fonctionnement est soumis aux deux conditions suivantes :

- 1 Cet appareil ne doit pas provoquer d'interférences nuisibles, et
- 2 Cet appareil doit accepter toute interférence reçue, y compris les interférences susceptibles de provoquer un fonctionnement indésirable.

## 47 CFR § 15.21 (USA uniquement)

Les changements ou modifications non expressément approuvés par la partie responsable de la conformité peuvent annuler le droit de l'utilisateur à faire fonctionner l'équipement.

## 47 CFR § 15.105 (b)

Consultez le site <https://customer.resideo.com/en-US/support/residential/codes-and-standards/FCC15105/Pages/default.aspx> pour obtenir des informations supplémentaires sur la FCC pour ce produit.

## RÉGLEMENTATION IC RSS-GEN

Cet appareil contient un (des) émetteur(s)/récepteur(s) exempté(s) de licence qui est (sont) conforme(s) au(x) RSS(s) exempté(s) de licence du ministère de l'Innovation, des Sciences et du Développement économique du Canada. Son fonctionnement est soumis aux deux conditions suivantes :

- 1 Cet appareil ne doit pas provoquer d'interférences.
- 2 Cet appareil doit accepter toute interférence, y compris les interférences susceptibles de provoquer un fonctionnement indésirable de l'appareil.

# Garantie limitée de 2 ans

Pour obtenir des informations sur la garantie, rendez-vous sur [Honeywellhome.com/support](https://Honeywellhome.com/support)



### **ATTENTION : RISQUE ÉLECTRIQUE**

Peut provoquer un choc électrique ou des dommages matériels.  
Débrancher l'alimentation électrique avant de commencer l'installation.



### **ATTENTION : RISQUE DE DOMMAGES À L'ÉQUIPEMENT**

La protection du compresseur est contournée pendant les tests. Pour éviter d'endommager l'équipement, évitez de faire tourner le compresseur rapidement.



### **ATTENTION : AVIS CONCERNANT LE MERCURE**

Si ce produit remplace une commande contenant du mercure dans un tube scellé, ne jetez pas l'ancienne commande à la poubelle. Contactez votre autorité locale de gestion des déchets pour obtenir des instructions concernant le recyclage et la mise au rebut appropriée.



### **ATTENTION : AVIS SUR LES DÉCHETS ÉLECTRONIQUES**

Le produit ne doit pas être jeté avec les autres déchets ménagers. Vérifiez les centres de collecte agréés les plus proches ou les recycleurs agréés. L'élimination correcte des équipements en fin de vie contribuera à prévenir les conséquences négatives pour l'environnement et la santé humaine.

Déclaration FCC disponible à l'adresse : <https://customer.resideo.com/en-US/support/residentiel/codes-and-standards/FCC15105/Pages/default.aspx>

## **Assistance à la clientèle**

Pour obtenir de l'aide sur ce produit, veuillez consulter le site **honeywellhome.com**

Ou appelez le service à la clientèle de Resideo au numéro sans frais **1-800-633-3991**



**resideo**

[www.resideo.com](http://www.resideo.com)

Resideo Inc., 1985 Douglas Drive North  
Golden Valley, MN 55422

33-00690EFS-01 SA Rév. 08-24

Ce produit est fabriqué par Resideo Technologies, Inc., Golden Valley, MN, 1-800-633-3991  
©2024 Resideo Technologies, Inc. La marque Honeywell Home est utilisée sous licence de  
Honeywell International Inc. Tous droits réservés.



33-00690EFS-01



## Termostato Inteligente X2S

## RTH2SMC

## Guía de instalación y USO

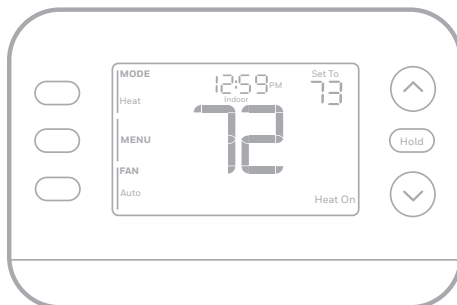

M39487

### Este documento contiene las siguientes secciones:

- 1) Instalación y cableado
- 2) Configuración
- 3) Funcionamiento del sistema
- 4) Resolución de problemas

### El paquete incluye:

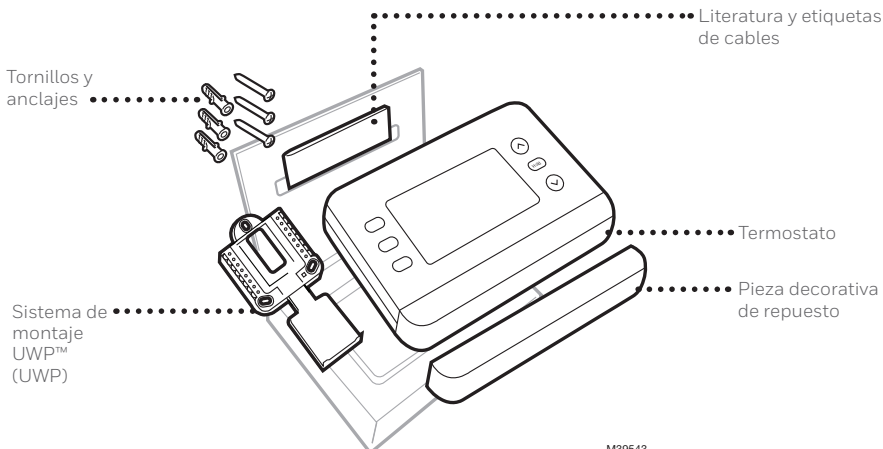

M39543

# Aproveche al máximo el Termostato Inteligente X2S

Múltiples opciones de programación que se adaptan a su estilo de vida:

-  **1. Programación basada en la ubicación (Auto Away)** – El termostato utiliza la ubicación de su smartphone para saber cuándo está fuera y le ahorra energía. Mediante la tecnología de geovigilancia, detecta su regreso y le ayuda a sentirse cómodo a su llegada. Siempre puede cambiar manualmente la temperatura preestablecida en dentro y fuera del hogar en el termostato o en la aplicación First Alert.
- 2. Programación inteligente** – Utilice una combinación de geovigilancia y programación de tiempo para adaptarse a su estilo de vida ocupado y activo.
- 3. Programación en función del tiempo** - Programe su termostato para una semana; cada día (cada día es un horario diferente); de Lun-Vie, Sáb, Dom; o Lun-Vie, Sáb-Dom. Todos los días con cuatro periodos ajustables por día.

 **Alertas inteligentes.** Las notificaciones Push le recuerdan los cambios de filtro y le avisan de temperaturas interiores extremas.

 **Respuesta inteligente.** Aprende su sistema de calefacción y refrigeración para ofrecer la temperatura óptima en el momento adecuado.

 **Cambio automático de calor a frío.** Determina automáticamente si su hogar necesita calefacción o refrigeración para proporcionarle el máximo confort.

## Herramientas que necesitarás:



Destornillador Phillips



Destornillador de cabeza plana pequeño



Lápiz



Nivel

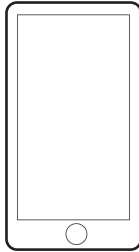

Smartphone  
Para instalar  
su termostato  
y fotografiar el  
cableado existente.



Aplicación First Alert  
Para configurar su  
sistema y conectarlo a  
su smartphone.



Contraseña de  
WiFi del hogar

MS39589

## Tu puedes necesitar:

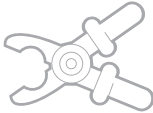

Pelacables



Taladro y broca 4,8mm (3/16 pulg.)

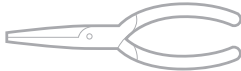

Alicates de punta fina

## Compatibilidad

- Solo para uso en interiores
- Compatible con la mayoría de los sistemas de calefacción, refrigeración y bombas de calor
- Se necesita alimentación de 24 VCA (cable "C")
- No funciona con calefacción eléctrica de zócalo (120-240V)
- No admite entrada (terminales S) para sensores interiores y exteriores
- No admite relé (terminales U)
- Smartphone, tableta o dispositivo Android o iOS
- Compatible con una red WiFi de 2,4 o 5 GHz

## Para obtener ayuda, póngase en contacto en:

WEB [honeywellhome.com](http://honeywellhome.com)

TELÉFONO 1-800-633-3991

SOCIAL Twitter: @Honeywell\_Home, Facebook: Honeywell Home

# LEA Y GUARDE ESTAS INSTRUCCIONES

## Instalación y cableado

### Extracción del termostato antiguo

#### 1 Desconecte la corriente.



Para protegerse a sí mismo y a su equipo, desconecte la corriente en la caja de disyuntores o en el interruptor que controla su sistema de calefacción/refrigeración.

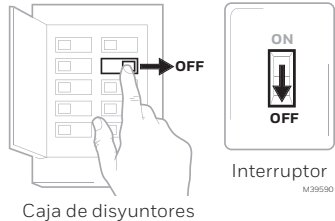

#### 2 Compruebe que su sistema está apagado.



Cambie la temperatura de su termostato antiguo para que esté por encima de la temperatura ambiente en modo calor o por debajo en modo frío. Si no oye que el sistema se enciende en 5 minutos, es que está apagado. **Nota:** Si tiene un termostato digital con la pantalla en blanco, sáltese este paso

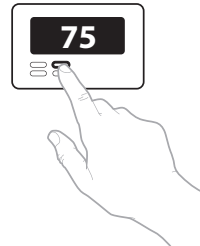

#### 3 Retire la placa frontal del termostato antiguo.

En la mayoría de los termostatos, puede quitar la placa frontal agarrando y tirando suavemente. Algunos termostatos pueden tener tornillos, botones o cierres.

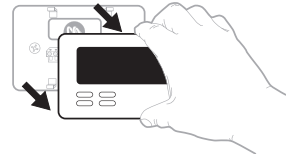

**No retire ningún cable del termostato en este momento**

**4 Asegúrese de que no haya cables de 120/240V.**

**¿Tiene cables negros gruesos con tuercas para cables?**

**¿Su termostato es de 120V o superior?**



Si respondió afirmativamente a cualquiera de estas preguntas, tiene un sistema de voltaje de línea y el termostato no funcionará.

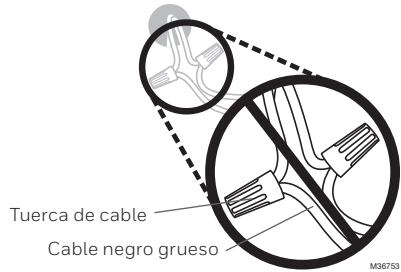

**5 Tome una fotografía de cómo se ve su cableado en este momento.**

Asegúrese de incluir las letras junto a las terminales donde se insertan los cables. Esta será una referencia útil cuando realice el cableado de su termostato.

**Consejo:** Si el color de sus cables se ha desteñido o si 2 terminales tienen el mismo color de cable, utilice las etiquetas para cables suministradas en el paquete para etiquetar cada cable.

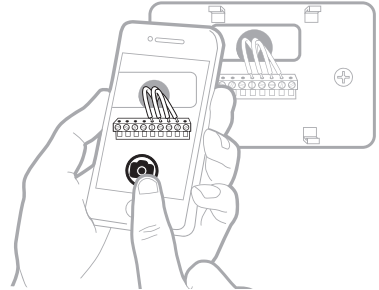

**6 Tome nota de los puentes**

Un puente conecta una terminal a otra. Puede tener el aspecto de una pequeña grapa o incluso de un cable de color.

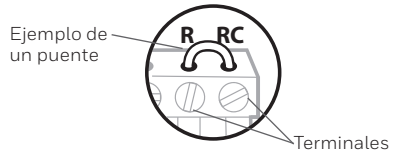

**7 Anote si tiene cables en las siguientes terminales. No incluya puentes como parte de su recuento. El termostato no necesita puentes.**

Terminal Color del cable

<input type="checkbox"/>	R	_____
<input type="checkbox"/>	RH	_____
<input type="checkbox"/>	Rc	_____

**8 Anote el color de los cables. Marque los cables que están conectados a las terminales. Junto a la marca de verificación, anote el color del cable. No incluya los puentes como parte de su recuento.**

**Marque todo lo que corresponda (No se aplicarán todos):**

Terminal	Color del cable	Terminal	Color del cable		
<input type="checkbox"/>	Y	_____	<input type="checkbox"/>	A o L/A	_____
<input type="checkbox"/>	Y2	_____	<input type="checkbox"/>	O/B	_____
<input type="checkbox"/>	G	_____	<input type="checkbox"/>	W2 o AUX	_____
<input type="checkbox"/>	C	_____	<input type="checkbox"/>	E	_____
		requerido	<input type="checkbox"/>	W	_____
			<input type="checkbox"/>	K	_____

**Las terminales S y U no son compatibles con este termostato.**

MS39554

Si hay cables en terminales que no aparecen en la lista, necesitará un soporte de cableado adicional. Visite [honeywellhome.com](http://honeywellhome.com) para averiguar si el termostato funcionará para usted.

**9 Desconecte los cables y retire la placa de pared antigua.** Utilice un destornillador para liberar los cables de las terminales. A continuación, utilice una etiqueta de cable para identificar cada cable a medida que se desconecta. La letra de la etiqueta del cable debe coincidir con la letra de la terminal.

**Consejo:** Para evitar que los cables vuelvan a caer dentro de la pared, enrolle los cables alrededor de un lápiz.

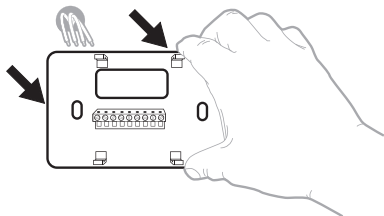

Wiring Labels	Etiquetas de los cables	Etiquetas para los cables						
Aplicar estas etiquetas de cable a cada terminal antes de desconectar los cables. Marque cada cable con un número 1 frente al terminal correspondiente.	Longitud más corta de los cables de los terminales conectados. Marque los cables con un número 1 frente al terminal correspondiente.	Coloque estas etiquetas de cable en cada terminal de los terminales conectados.						
B	B	Y2	C	C	E	E	F	F
G	G	H	H	L	L	O	O	P
R	R	RC	RC	RH	RH	T	T	U
V/R	V/R	W	W	W1	W1	W2	W2	W3
X	X	X1	X1	X2	X2	Y	Y	Y1

69-002275 • 5/03 • Printed in U.S.A.

[www.resideo.com](http://www.resideo.com)

M28100B

# Instalación de su termostato X2S

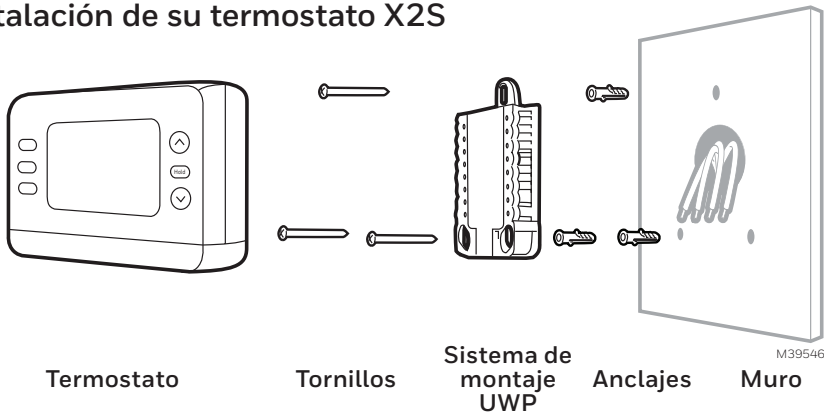

- 1 Agrupe e inserte los cables a través del UWP.** Abra el UWP e inserte el grupo de cables a través de la parte posterior del UWP.

Asegúrese de que al menos **1/4 de pulgada** de cada cable quede expuesto para facilitar su inserción en las terminales de los cables.

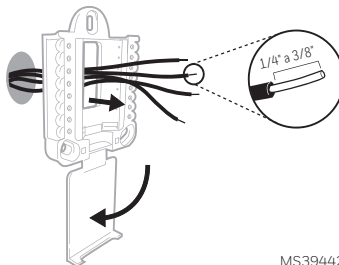

- 2 Inserte los anclajes de pared.** Se recomienda que utilice los anclajes de pared incluidos en la caja para montar el termostato.

Puede utilizar el **UWP** para marcar dónde desea colocar los anclajes de pared.

- Nivele la placa de pared.
- Marque la ubicación de los anclajes de pared con un lápiz.
- Con una broca de 3/16", taladre los agujeros.
- Inserte los anclajes de pared.
- Asegúrese de que los anclajes estén a ras de la pared.

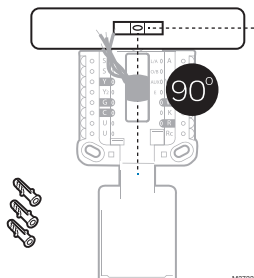

- 3 Fije la posición del interruptor R e inserte el cable o cables R. Ajuste el interruptor R hacia arriba o hacia abajo en función de sus notas sobre el cableado en el Paso 7**

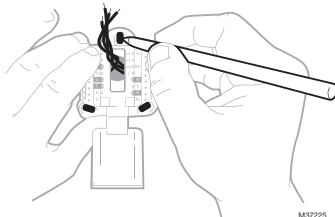

M37225

Inserte los cables en los orificios interiores de las terminales del UWP. Las pestañas permanecerán hacia abajo una vez insertado el cable.

**NOTA:** Las opciones de CABLEADO se muestran en las páginas siguientes.

**Si tiene 1 cable R (R, Rh o Rc)**

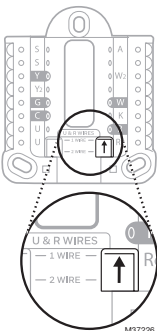

M37226

- 1. Coloque el interruptor R en la posición hacia arriba.**

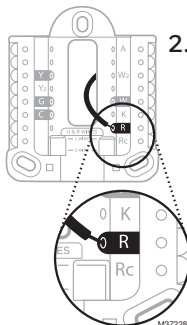

M37228A

- 2. Inserte su Cable R (R, Rh o Rc) en la terminal R.**

**Si tiene 2 cables R (R o Rh, y Rc)**

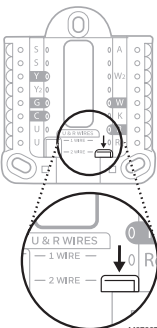

M37227

- 1. Coloque el interruptor R en la posición hacia abajo.**

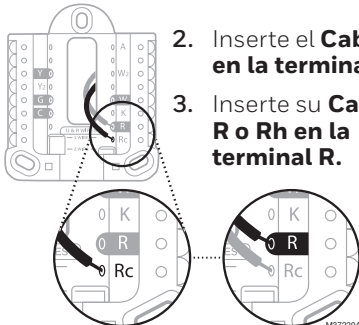

M37229A

- 2. Inserte el Cable Rc en la terminal Rc**  
**3. Inserte su Cable R o Rh en la terminal R.**

# Cableado

## Sistemas Convencionales

Si las etiquetas no coinciden con las terminales, conecte los cables como se muestra a continuación (consulte las notas sobre el cableado más abajo).

NOTAS SOBRE EL CABLEADO:

1. Si debe conectar ambos cables **R** y **Rc**, coloque el interruptor deslizante R en la posición **hacia abajo** (2 cables).
2. Si su antiguo termostato tenía ambos cables **R** y **Rc**, coloque el interruptor deslizante R en la posición **hacia** abajo (2 cables). A continuación, conecte el cable **R** al terminal **Rc** y el cable **RH** al terminal **R**.

## Bombas de calor

NOTAS SOBRE EL CABLEADO:

1. Mantenga el interruptor deslizante R en la posición **hacia arriba** (1 cable).
2. Si su antiguo termostato tenía cables **V** y **VR**, deténgase ahora y póngase en contacto con un contratista calificado para que le ayude.
3. Si su antiguo termostato tenía cables **O** y **B** separados, conecte el cable **B** al terminal **C**. Si hay otro cable conectado al terminal **C**, deténgase ahora y póngase en contacto con un contratista calificado para que le ayude.

**IMPORTANTE: NO** utilice **W** para aplicaciones de bomba de calor. La calefacción auxiliar debe cablearse a **AUX** o **E**.

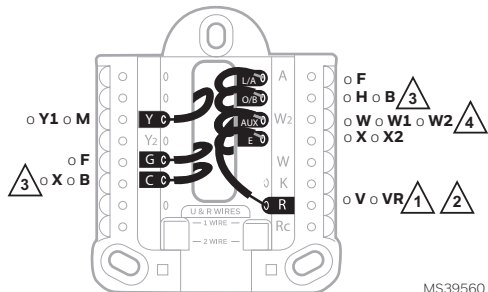

MS39560

- 4 Conecte los cables al UWP.**  
 Consulte las notas que anotó en la tabla durante el desmontaje. Presione las pestañas para introducir los cables en los orificios interiores de sus terminales correspondientes en el UWP (un cable por terminal) hasta que quede firmemente colocado.

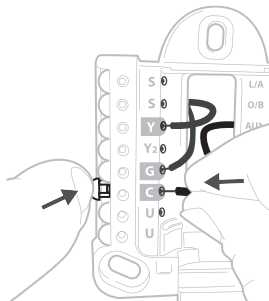

Este cableado es sólo un ejemplo; el suyo puede variar.

- 5 Confirme que el cableado coincida con el de la fotografía.**  
 Confirme que el cableado coincida con las terminales de la fotografía que tomó durante la extracción.

- 6 Monte el UWP y cierre la puerta.**  
 Monte el UWP utilizando los tornillos suministrados. Instale los tres tornillos para un ajuste seguro en su pared. Cierre la puerta cuando haya terminado.

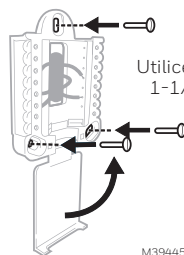

Utilice 3x tornillos #6 de 1-1/2" suministrados

- 7 Coloque su termostato.**  
 Alinee el termostato sobre el UWP y encájelo firmemente en su sitio.

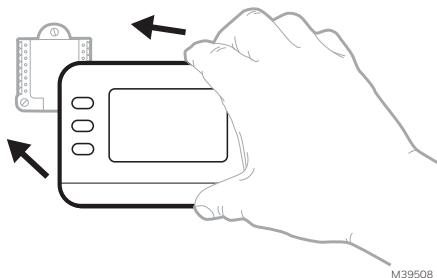

- 8 Conecte la corriente.**  
 Encienda la corriente en la caja de disyuntores o en el interruptor que controla el sistema de calefacción/refrigeración.

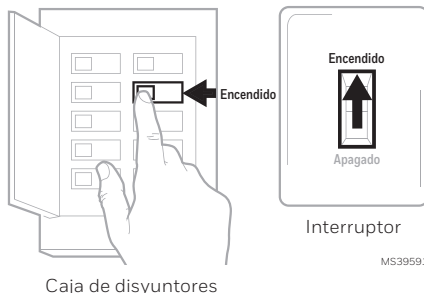

Caja de disyuntores

- 9 Vuelva al termostato**  
Vuelva al termostato. Confirme que la pantalla muestre **SETUP (CONFIGURACIÓN)**. Si es así, seleccione **USING APP (USAR LA APLICACIÓN)** y continúe con "Setup Using App (Configuración mediante la aplicación)" a continuación o seleccione **ON DEVICE (EN EL DISPOSITIVO)** y continúe con "Configuration (Configuración)" en la página siguiente.

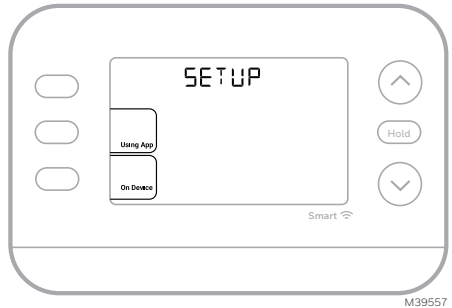

## Configuración del sistema

### Configuración con la aplicación First Alert

- 1 Inicie la configuración con la aplicación.**  
Toque **USING APP (USAR LA APLICACIÓN)** en el termostato
- 2 Su termostato está listo para ser configurado utilizando la app First Alert**
  - a) Descargue la app First Alert de la App Store o desde Google play.
  - b) Abra la aplicación de First Alert. Su termostato debería aparecer en Termostato encontrado. Para continuar, presione **SET UP NOW (CONFIGURAR AHORA)** como se muestra a continuación. Si su termostato no aparece, cree una cuenta (si es necesario) o inicie sesión en su cuenta de First Alert. A continuación, seleccione el termostato XS2 que desea instalar.
  - c) La aplicación First Alert le guiará por el resto de la configuración.

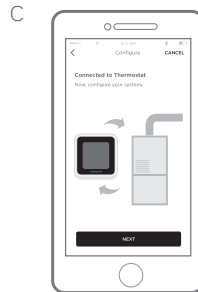
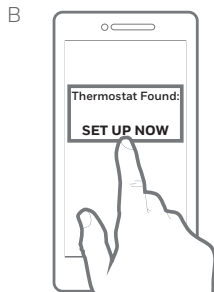
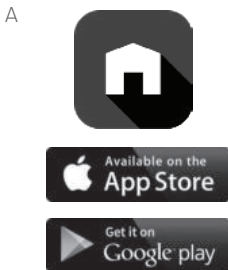

# Configuración

## Configure la hora y la fecha

Durante la instalación, el termostato ya tendrá el año parpadeando una vez que seleccione **ON DEVICE (EN EL DISPOSITIVO)**.

### Hora

1. Presione **MENU** en el termostato
2. Presione ↑ o ↓ para ir a **TIME (HORA)** y presione **SELECT (SELECCIONAR)**
3. Presione ↑ o ↓ para elegir el formato de reloj de 12 o 24 horas y presione **NEXT (SIGUIENTE)**
4. Presione ↑ o ↓ para ajustar la hora y presione **NEXT (SIGUIENTE)**.

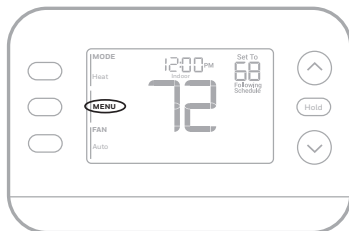

### Fecha

1. Presione **MENU** en el termostato
2. Presione ↑ o ↓ para ir a **DATE (FECHA)** y presione **SELECT (SELECCIONAR)**
3. Presione ↑ o ↓ para elegir **YEAR (AÑO)** y presione **NEXT (SIGUIENTE)**
4. Presione ↑ o ↓ para elegir **MONTH (MES)** y presione **NEXT (SIGUIENTE)**
5. Presione ↑ o ↓ para elegir **DATE (FECHA)** y presione **SAVE (GUARDAR)** y luego **EXIT (SALIR)**

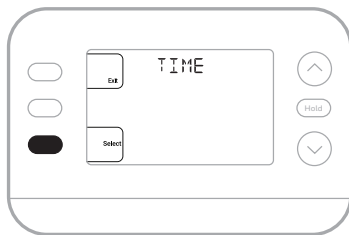

## Configuración del sistema

En la configuración inicial, el termostato entrará en el menú **ISU** después de ajustar la hora y la fecha. Si entra en el menú **ISU** después de la configuración inicial, siga los siguientes pasos:

1. Mantenga pulsado el botón inferior izquierdo y Flecha arriba ↑ durante 5 segundos para acceder al **INSTALLER SETUP (CONFIGURACIÓN DEL INSTALADOR)**
2. La pantalla muestra el número de la ISU a la izquierda y configuración de la ISU a la derecha. Cuando aparezca un número de ISU, presione ↑ o ↓ para cambiar la configuración de esa ISU.
3. Después de elegir la configuración correcta para una ISU, presione **NEXT (SIGUIENTE)** para avanzar a la siguiente configuración.
4. Para finalizar la configuración, presione el botón **SAVE & EXIT (GUARDAR Y SALIR)**; esto guardará su configuración y volverá a la pantalla de inicio.

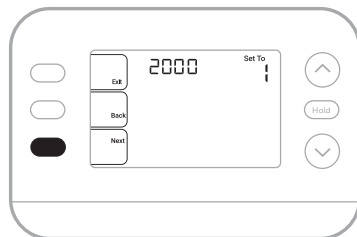
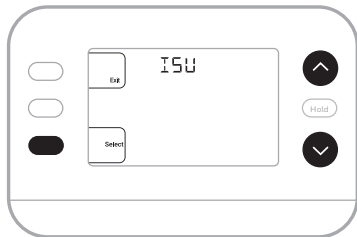

# Opciones de configuración del instalador (ISU)

Dependiendo de la configuración del sistema, puede que no todas las opciones estén disponibles

ISU	Nombre de la ISU	Opciones ISU (por defecto en negrita)
1040	Opciones de programación (El usuario puede activar o desactivar la programación en el menú-programación)	1 = 1 semana (todos los días iguales) 2 = 5-2 Programable (días de la semana y fin de semana separados) <b>3 = 5-1-1 Programable (sábado y domingo separados)</b> 4 = 7 días programable (cada día por separado)
1050	Escala de indicación de temperatura	F = Fahrenheit (El valor predeterminado varía según el modelo) C = Celsius
2000	Tipo de sistema de calefacción	<b>1 = Calefacción convencional de aire forzado</b> 2 = Bomba de calor 3 = Calefacción (caldera) 5 = Ninguno (Sólo frío)
2010	Tipo de equipo de calefacción	<i>Calefacción convencional de aire forzado.</i> 1 = Aire forzado a gas de eficiencia estándar <b>2 = Aire forzado a gas de alta eficiencia</b> 3 = Aire forzado con aceite 4 = Aire forzado eléctrico 5 = Fan Coil de agua caliente  La ISU 2010 no se muestra cuando 2000 = bomba de calor  <i>Calefacción Radiante:</i> <b>9 = Calefacción radiante por agua caliente</b> 12 = Vapor
2060	Válvula de inversión O/B	<b>0 = 0 (O/B en Frío)</b> 1 = B (O/B en Calor)
2070	Etapas de refrigeración/Etapas de compresor 200 = Conv/200 = HP	0, <b>1</b> , 2 (1 si 2000 = 2)
2071	Etapas de calefacción/Etapas de calefacción de respaldo	Etapas de calefacción: <b>1</b> , 2 Etapas de calefacción de respaldo 0, 1
2180	Fuente de calefacción de respaldo (sólo bomba de calor con etapa de calefacción auxiliar)	<b>31=Aire forzado eléctrico</b>
3000	Cambio de sistema	<b>0 = Manual</b> 1 = Automático
4090	Respuesta Inteligente	0=No <b>1=Si</b> Smart Response es un ajuste de confort. El equipo de calefacción o refrigeración se encenderá antes, asegurando que la temperatura interior coincida con el punto de ajuste a la hora programada.
Continúa en la página siguiente		

**Opciones de configuración del instalador**, continúa en la página anterior

ISU	Nombre de la ISU	Opciones ISU (por defecto en negrita)	
4103	Punto mínimo de ajuste de calefacción	De 32 °F a 90 °F <b>Predeterminado 40°F</b> 0 °C a 32,0 °C <b>Predeterminado 4,5 °C</b> No lo ajuste a un valor inferior a los 4,5 °C (40 °F), a menos que esté instalado en un lugar donde las tuberías no corran riesgo de congelarse.	
7110	Recordatorio de sustitución del filtro de aire	0 = Apagado 1 = 10 días de funcionamiento 2 = 20 días de funcionamiento 3 = 30 días de funcionamiento 4 = 45 días de funcionamiento 5 = 60 días de funcionamiento 6 = 90 días de funcionamiento 7 = 120 días de funcionamiento 8 = 150 días de funcionamiento 9 = 30 días naturales	10 =45 días naturales 11 =60 días naturales 12 =75 días naturales 13 =3 meses naturales 14 =4 meses naturales 15 =5 meses naturales 16 =6 meses naturales 17 =9 meses naturales 18 =12 meses naturales 19 =15 Meses naturales
14005	Selección de la pantalla de inactividad	0 - Información mínima mostrada 1 - Punto de configuración mostrado en la pantalla inactiva 2 - Información máxima mostrada en pantalla	
14006	Centro de mensajes de la pantalla de reposo	1 - Hora 4 - Humedad interior	
14007	Centro de mensajes de la pantalla de inicio	1 - Hora 4 - Humedad interior	
14010	Formato del reloj	<b>12/24</b>	
14015	Horario de verano	0=Apagado <b>1=Activado</b>	

# Cómo utilizar su aplicación First Alert

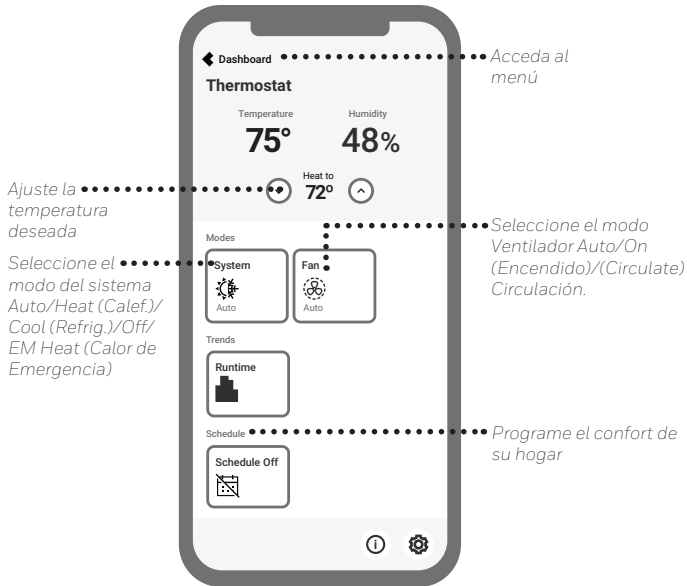

M39568

¿Interesado en más productos de Resideo? Visite [honeywellhome.com](http://honeywellhome.com) para conocer todos los productos disponibles conectados mediante la aplicación de First Alert.

La App se mejora regularmente y puede cambiar.

# Funcionamiento del sistema

## Ajustes

1. Presione el botón **MODE (MODO)** para pasar al siguiente modo disponible del Sistema
2. Recorra los modos hasta que se muestre el modo de sistema deseado

Los modos del sistema disponibles varían según el modelo y los ajustes del sistema.

### Modos del sistema:

- **AUTO**
- **HEAT (CALEFACCIÓN)**
- **COOL (REFRIGERACIÓN)**
- **EM HEAT (CALEFACCIÓN DE EMERGENCIA)**
- **OFF (APAGADO)**

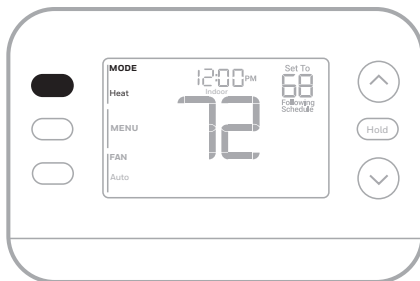

## Ajustes de funcionamiento del ventilador

1. Presione el botón **FAN (VENTILADOR)** para pasar al siguiente modo de ventilador disponible
2. Desplácese por los modos hasta que aparezca el modo de ventilador deseado

Los modos de Ventilador disponibles varían según la configuración del sistema.

### Modos de ventilador:

- **AUTO:** El ventilador funciona sólo cuando el sistema de calefacción o refrigeración está encendido
- **ON (ENCENDIDO):** El ventilador está siempre encendido
- **CIRC:** El ventilador funciona aleatoriamente alrededor del 33% del tiempo

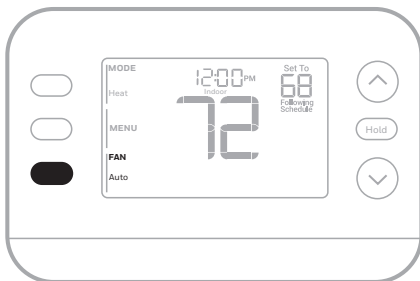

## Programar horario

Puede programar cuatro periodos de tiempo cada día, con diferentes ajustes para los días laborables y los fines de semana. Le recomendamos que utilice los preajustes que se muestran en la tabla de la derecha; estos preajustes están diseñados para reducir sus gastos de calefacción/refrigeración.

**WAKE (DESPERTAR):** Ajuste la hora a la que se despierta y la temperatura deseada durante la mañana hasta que salga a trabajar.

**AWAY (FUERA):** Ajuste la hora a la que saldrá del hogar y la temperatura deseada mientras esté fuera (normalmente una temperatura de ahorro de energía).

**HOME (INICIO):** Ajuste la hora a la que regresa al hogar y la temperatura deseada por la noche hasta la hora de acostarse.

**SLEEP (DORMIR):** Ajuste la hora de acostarse y a la temperatura nocturna que desee (normalmente una temperatura de bajo consumo).

	Calefacción	Refrigeración
<b>Despertar</b> (6:00 am)	70°	78°
<b>Fuera del hogar</b> (8:00 am)	62°	85°
<b>Hogar</b> (6:00 pm)	70°	78°
<b>Dormir</b> (10:00 pm)	62°	82°

La tabla anterior es sólo un ejemplo.

MS36013

# Ajuste de los horarios de programación

(Esto también puede realizarse utilizando la aplicación First Alert)

1. Presione **MENU**. Presione ↑ o ↓ hasta que aparezca **SCHED (PROGRAMACIÓN)**.
2. Aparecerá un recuadro alrededor de **ON** u **OFF** en la pantalla. Si desea utilizar un horario, presione ↑ o ↓ para seleccionar **ON**. Presione **SELECT** (SELECCIONAR) para editar la programación o presione **EXIT (SALIR)** para salir del menú.
3. Si edita la programación, presione **SELECT (SELECCIONAR)** para editar el día o los días que parpadean en la pantalla.
4. La palabra **Wake (Despertar)** debería parpadear. Presione **NEXT (SIGUIENTE)**. Presione ↑ o ↓ para activar o desactivar este periodo programado. Presione **NEXT (SIGUIENTE)**.
5. Si el periodo de programación se ha ajustado en **ON**, la hora parpadeará. Presione ↑ o ↓ para ajustar el tiempo de este periodo. Presione **NEXT (SIGUIENTE)**.
6. El punto de ajuste de calefacción parpadeará. Presione ↑ o ↓ para ajustar el punto de ajuste de calefacción para este periodo. Presione **NEXT (SIGUIENTE)**.
7. El punto de ajuste de Refrigeración parpadeará. Presione ↑ o ↓ para ajustar el punto de ajuste de Refrigeración para este periodo. Presione **NEXT (SIGUIENTE)**.
8. La pantalla mostrará el siguiente periodo de programación parpadeando. Repita los pasos 4 - 7 para los ajustes de los horarios Away (Fuera), Home (Hogar) y Sleep (Dormir). Una vez completados todos los ajustes de programación para el día o días seleccionados, repita estos pasos para los demás días.
9. Presione el botón **SAVE & EXIT (GUARDAR Y SALIR)** en la parte superior izquierda.

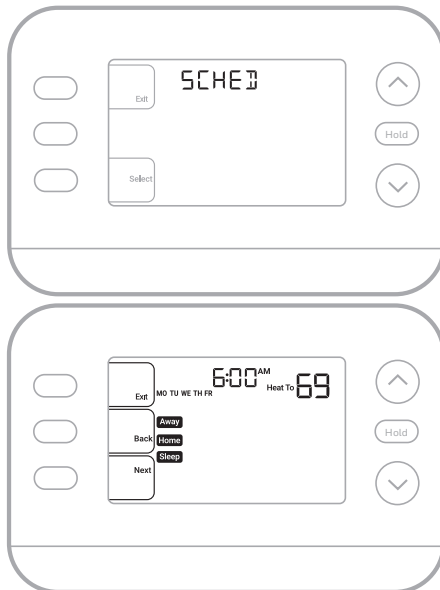

Al editar un horario existente, puede avanzar hasta el ajuste que desee cambiar, editar dicho ajuste y pulsar el botón **SAVE & EXIT (GUARDAR Y SALIR)** para guardar los cambios.

Dependiendo del tipo de horario para el que se haya configurado el termostato, los días pueden agruparse o configurarse individualmente.

## Función de respuesta inteligente

Esta función permite que el termostato "aprenda" cuánto tardan la caldera y el aire acondicionado en alcanzar los ajustes de temperatura programados, de modo que la temperatura se alcance a la hora que usted la haya establecido. Por ejemplo:

Ajuste la hora de despertarse a las 6 de la mañana y la temperatura a 70°F (21°C). La calefacción se encenderá antes de las 6 am, por lo que la temperatura será de a 70°F (21°C) para cuando usted se despierte a las 6. El mensaje "**Active Recovery (Recuperación activa)**" aparece cuando el sistema se activa antes de un periodo de tiempo programado.

## Anulación de la programación de horario (Temporal)

1. Presione  $\uparrow$  o  $\downarrow$  para ajustar la temperatura.
2. Una vez alcanzada la temperatura de ajuste deseada, no es necesario realizar ninguna otra acción. La nueva temperatura de ajuste se mantendrá hasta que comience el siguiente periodo de tiempo programado.
3. Presione el botón **SAVE (GUARDAR)** o espere a que se agote el tiempo de espera y vuelva a la pantalla de inicio.

Para cancelar la Retención Temporal, presione y suelte el botón **HOLD (RETENER)** para recorrer los ajustes hasta seleccionar **CANCEL HOLD (CANCELAR RETENCIÓN)**.

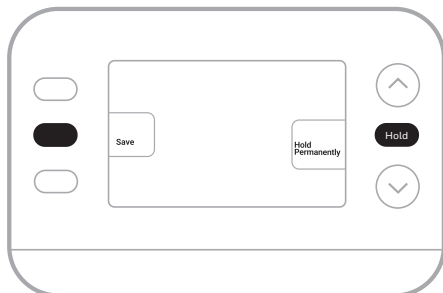

## Anulación de la programación de horario (Permanente)

1. Presione  $\uparrow$  o  $\downarrow$  para ajustar la temperatura.
2. Una vez alcanzada la temperatura de consigna deseada, presione y suelte el botón **HOLD (RETENER)** para recorrer los ajustes hasta que se seleccione **HOLD PERMANENTLY (RETENER PERMANENTEMENTE)**.
3. Presione el botón **SAVE (GUARDAR)** o espere a que se agote el tiempo de espera y vuelva a la pantalla de inicio.

Para cancelar la retención permanente, presione y suelte el botón **HOLD (RETENER)** para recorrer los ajustes hasta que se seleccione **CANCEL HOLD (CANCELAR RETENCIÓN)**.

## Alertas

Cuando una alerta está activa, un  icono aparecerá en la parte inferior de la pantalla.

1. Presione **MENU** y utilice  $\uparrow$  o  $\downarrow$  hasta que se muestre la alerta. Las alertas activas serán los primeros elementos del menú que se muestren.
2. Presione **SELECT (SELECCIONAR)** para mostrar el número de alerta.
3. Una alerta no se puede anular. Si hay más de una alerta activa, presionando el botón **NEXT (SIGUIENTE)** podrá ver los números de alerta adicionales. Presione **EXIT (SALIR)** para volver a la pantalla de inicio.

Algunas alertas pueden ser resueltas por el propietario, por ejemplo **Ajustar hora y fecha**. Otras alertas pueden requerir una llamada de servicio al instalador profesional.

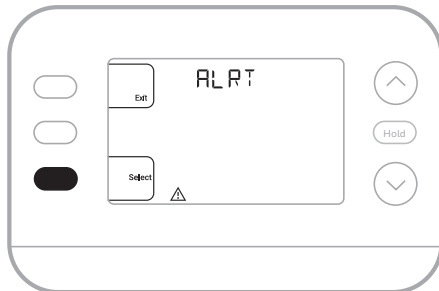

M39513

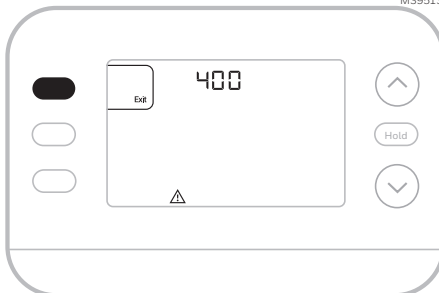

M39592

Número de alerta	Significado de la alerta	
164	Fallo de la bomba de calor. La bomba de calor está energizando el terminal L para indicar una falla.	
170	Fallo en la Memoria del Termostato. Problema interno con la memoria del termostato.	
171	Ajuste la hora y la fecha.	
173	Error del Sensor Interno. Problema con el sensor de temperatura incorporado.	
388	Registrar el termostato en línea	Si no utiliza la aplicación, los mensajes relacionados con el WiFi y la aplicación pueden descartarse entrando en el menú WiFi y desactivando el WiFi.
399	Sin Conexión a Internet	
400	Señal WiFi Perdida	
602	Fallo del sensor de humedad	
607	Error de Comunicación WiFi	

## Recordatorios

Cuando un recordatorio está activo, un  icono aparecerá en la parte inferior de la pantalla.

1. Presione **MENU** y utilice  $\uparrow$  o  $\downarrow$  hasta que se muestre el recordatorio activo. Las alertas y recordatorios activos serán los primeros elementos de menú mostrados.
2. Presione **SELECT (SELECCIONAR)** para mostrar el recordatorio.
3. Una vez seleccionado verá el mensaje recordatorio en texto desplazable. Presione **DISMISS (DESCARTAR)** para restablecer el recordatorio o presione **EXIT (SALIR)** para volver a la pantalla de inicio sin restablecer el recordatorio.

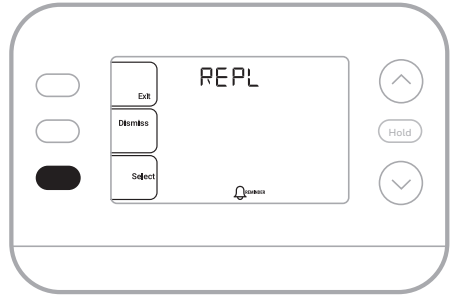

Si hay más de un recordatorio activo, presione el botón **NEXT (SIGUIENTE)** para ver todos los recordatorios que no se hayan reiniciado.

## Sustitución de la pieza decorativa

Con los termostatos X2S se suministran una pieza decorativa blanca y otra gris para adaptarse a las diferentes preferencias de los usuarios.

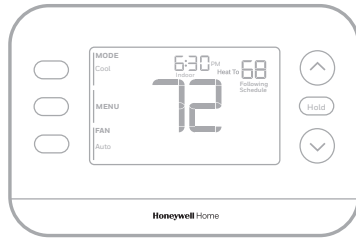

Para sustituir una pieza decorativa, sepárela del termostato...



...y luego encaje la nueva pieza decorativa.

# Solución de problemas

<p><b>La pantalla está en blanco</b></p>	<ul style="list-style-type: none"> <li>• Revise el disyuntor y, si es necesario, reinicielo.</li> <li>• Asegúrese de que el interruptor de alimentación del sistema de calefacción y refrigeración esté encendido.</li> <li>• Asegúrese de que las conexiones de los cables (especialmente el cable C) son seguras.</li> <li>• Compruebe que el interruptor deslizante R/Rc está configurado si el Rc no tiene un cable separado conectado.</li> </ul>
<p><b>La calefacción o la refrigeración no funcionan</b></p>	<ul style="list-style-type: none"> <li>• Cuando funcione la calefacción, la pantalla mostrará <b>HEAT ON (CALEF. ENCENDIDA)</b> en la parte inferior derecha de la pantalla</li> <li>• Cuando esté funcionando en frío, la pantalla mostrará <b>COOL ON (REFR. ENCENDIDA)</b> en la parte inferior derecha de la pantalla</li> <li>• Si la pantalla muestra <b>WAITING FOR EQUIPMENT (ESPERANDO EQUIPO)</b> bajo la lectura de temperatura, está en <b>modo de retardo del compresor</b> para proteger el sistema. Espere 5 minutos para ver si el termostato realiza una llamada de calefacción o refrigeración.</li> <li>• Si la pantalla no indica una llamada de calefacción o refrigeración o <b>WAITING FOR EQUIPMENT (ESPERANDO EQUIPO)</b>, verifique el ajuste del modo, el punto de ajuste de la temperatura y la temperatura ambiente</li> </ul> <p><b>Si se presiona la flecha arriba o abajo</b></p> <ul style="list-style-type: none"> <li>• La parte superior izquierda de la pantalla muestra el ajuste de modo</li> <li>• La parte superior derecha muestra el punto de ajuste</li> <li>• El centro de la pantalla muestra la temperatura ambiente</li> </ul> <p><b>Si el problema persiste</b></p> <ul style="list-style-type: none"> <li>• Compruebe el disyuntor y reajústelo si es necesario</li> <li>• Asegúrese de que el interruptor de alimentación del sistema de calefacción y refrigeración está encendido</li> <li>• Asegúrese de que la puerta del horno está bien cerrada</li> </ul>
<p><b>La calefacción o la calefacción auxiliar funciona con la refrigeración</b></p>	<ul style="list-style-type: none"> <li>• Verifique que no hay un cable conectado a W para los sistemas de bomba de calor.</li> <li>• Consulte la sección Cableado</li> <li>• Para aplicaciones de bomba de calor, la válvula de inversión está activada en Calor en algunas bombas de calor y en Frío en otras bombas de calor. Verifique que la <b>ISU 2060</b> está ajustado correctamente</li> <li>• Verifique que no haya cables en cortocircuito. Busque secciones de cable expuestas en el UWP</li> </ul>
<p><b>La calefacción o la calefacción auxiliar funcionan sin necesidad de calefacción o refrigeración.</b></p>	<ul style="list-style-type: none"> <li>• Verifique que la pantalla no indica <b>HEAT ON (CALEF. ENCENDIDA)</b>, <b>COOL ON (REFR. ENCENDIDA)</b> o <b>AUX HEAT ON (CALEF. AUX ENCENDIDO)</b></li> <li>• Verifique que no hay un cable conectado a W para los sistemas de bomba de calor.</li> <li>• Consulte la sección Cableado.</li> <li>• Verifique que no haya cables en cortocircuito. Busque secciones de cable expuestas en el UWP</li> </ul>
<p><b>No puede cambiar el punto de ajuste al ajuste deseado</b></p>	<ul style="list-style-type: none"> <li>• Verifique el ajuste del modo Heat (Calefacción), Cool (Refrigeración), Auto, or Em Heat (Calefacción de emergencia) en la parte superior izquierda de la pantalla)</li> </ul> <p><b>Los rangos de configuración predeterminados para estos modos son:</b></p> <ul style="list-style-type: none"> <li>• Calefacción o Calefacción de emergencia: 40 °F a 90 °F (4.5 °C a 32,0 °C)-</li> <li>• Refrigeración: 50 °F a 99 °F (10,0 °C a 37,0 °C)</li> </ul>
<p><b>WAITING FOR EQUIPMENT (ESPERANDO EQUIPO)</b> mostrado en pantalla bajo temperatura ambiente</p>	<ul style="list-style-type: none"> <li>• La función de protección del compresor está activada. Espere unos minutos a que el sistema se reinicie de forma segura para evitar dañar el compresor.</li> </ul>

# Preguntas frecuentes

## ¿El termostato inteligente XS2 seguirá funcionando si se pierde la conexión WiFi?

Sí, la temperatura puede ajustarse directamente en el termostato. Sin embargo, algunas funciones, incluida la geovigilancia, se gestionan únicamente a través de la app First Alert y no funcionarán mientras la conexión esté caída. El termostato volverá a conectarse automáticamente al WiFi una vez que se restablezca la red.

## Se ha realizado un cambio en la app First Alert pero no ha aparecido en el termostato inteligente XS2.

Puede haber un pequeño retraso después de realizar cambios de temperatura y ajustes en la app First Alert.

## ¿Puede haber varios usuarios para la geovigilancia?

Sí, puede haber múltiples usuarios. La geovigilancia se activará en función de la última persona que salga y la primera que regrese. Para utilizar correctamente el geovallado con múltiples usuarios:

- Cada usuario debe crear su propia cuenta.
- Cada usuario debe utilizar su nombre de usuario y contraseña en todos sus dispositivos, incluidos los teléfonos inteligentes y las tabletas.
- No debe haber dos usuarios que compartan la misma cuenta.

## ¿Puede más de un usuario controlar el termostato con la aplicación?

Sí. Utilice la app First Alert para invitar a otros usuarios a descargar la app y comparta el control de sus termostatos. En la aplicación, vaya a la opción de menú Gestionar usuarios y siga las instrucciones.

Nota: Todas las personas con acceso a un termostato comparten los mismos privilegios de usuario. Los usuarios añadidos podrán cambiar los ajustes del termostato, así como añadir o eliminar a otros usuarios.

## ¿Hay alguna forma de ampliar la intensidad de la señal?

El alcance o distancia de la señal WiFi viene determinado por el router. Consulte el manual del router para obtener información adicional.

## Hay una alerta que dice Señal WiFi Perdida. ¿Qué significa?

La señal WiFi del termostato se ha perdido. Espere a que el termostato se vuelva a conectar o seleccione una nueva red dentro del menú de configuración de la app First Alert. Si el termostato no puede volver a conectarse, deberá solucionar los problemas del router para determinar la causa.

## ¿Por qué el termostato aparece como desconectado (icono WiFi tachado) en la parte inferior de la pantalla del termostato?

Si el termostato muestra un icono de WiFi tachado en su pantalla o aparece como desconectado en la aplicación First Alert, ha perdido la conexión con la red. Asegúrese de que el router está encendido y emitiendo señal. Puede que sea necesario restablecer la red WiFi del hogar apagando y encendiendo el router. Consulte el manual de instrucciones del router para obtener instrucciones sobre cómo realizar un reinicio de alimentación. Una vez restablecida la red, el termostato volverá a conectarse automáticamente.

## No se ha recibido un correo electrónico de activación.

Se enviará un correo electrónico de activación. Se necesita un correo electrónico de activación para completar la configuración de la cuenta. Si no se recibe un correo electrónico de activación transcurridos cinco minutos, compruebe la carpeta de correo no deseado de la cuenta de correo electrónico.

Si no lo encuentra en la carpeta Spam, haga clic en el botón Reenviar y se volverá a enviar el correo electrónico de activación. Si sigue sin recibir el correo electrónico de activación, póngase en contacto con el equipo de asistencia técnica llamando al 1-800-633-3991 para obtener ayuda.

# Información reglamentaria

## REGLAMENTO FCC 47 CFR § 15.19 (a)(3)

Este dispositivo cumple con la parte 15 de las normas de la FCC. La operación está sujeta a las dos condiciones siguientes:

- 1 Este dispositivo no puede causar interferencias perjudiciales, y
- 2 Este dispositivo debe aceptar cualquier interferencia recibida, incluyendo interferencias que puedan causar un funcionamiento no deseado.

## 47 CFR § 15.21 (sólo EE.UU.)

Los cambios o modificaciones no aprobados expresamente por la parte responsable del cumplimiento podrían anular la autoridad del usuario para operar el equipo.

## 47 CFR § 15.105 (b)

Consulte <https://customer.resideo.com/en-US/support/residential/codes-and-standards/FCC15105/Pages/default.aspx> para obtener información adicional de la FCC para este producto.

## NORMATIVA IC RSS-GEN

Este aparato contiene transmisor(es)/receptor(es) exento(s) de licencia que cumple(n) con las RSS exentas de licencia de Innovación, Ciencia y Desarrollo Económico de Canadá. La operación está sujeta a las dos condiciones siguientes:

- 1 Este dispositivo no debe causar interferencias.
- 2 Este aparato debe aceptar cualquier interferencia, incluidas las que puedan causar un funcionamiento no deseado del aparato.

# Garantía limitada de 2 años

Para obtener información sobre la garantía, visite [Honeywellhome.com/support](https://Honeywellhome.com/support)



## PRECAUCIÓN: PELIGRO ELÉCTRICO

Puede causar descargas eléctricas o daños en el equipo. Desconecte la corriente antes de comenzar la instalación.



## PRECAUCIÓN: PELIGRO DE DAÑOS AL EQUIPO

La protección del compresor se puentea durante las pruebas. Para evitar daños en el equipo, evite poner en marcha el compresor rápidamente.



## PRECAUCIÓN: AVISO DE MERCURIO

Si este producto sustituye a un control que contiene mercurio en un tubo sellado, no tire el control antiguo a la basura. Póngase en contacto con la autoridad local de gestión de residuos para obtener instrucciones sobre el reciclaje y la eliminación adecuada.



## PRECAUCIÓN: AVISO SOBRE RESIDUOS ELECTRÓNICOS

El producto no debe desecharse con otros residuos domésticos. Consultar los centros de acopio autorizados o recicladores autorizados más cercanos. La correcta eliminación de los equipos al final de su vida útil ayudará a evitar consecuencias negativas para el medio ambiente y la salud humana.

Declaración de la FCC disponible en: <https://customer.resideo.com/en-US/support/residential/codes-and-standards/FCC15105/Pages/default.aspx>

# Asistencia al cliente

Para obtener asistencia con este producto, visite [honeywellhome.com](https://Honeywellhome.com)

O llame gratuitamente al servicio de atención al cliente de Resideo al **1-800-633-3991**

# Regulatory Information

The user shall not make any changes or modifications to the equipment unless authorized by the Installation Instructions or User's Manual. Unauthorized changes or modifications could void the user's authority to operate the equipment

## FCC REGULATIONS

### 47 CFR § 15.19 (a)(3)

This device complies with part 15 of the FCC Rules.

Operation is subject to the following two conditions:

- 1 This device may not cause harmful interference, and
- 2 This device must accept any interference received, including interference that may cause undesired operation.

### 47 CFR § 15.21

Changes or modifications not expressly approved by the party responsible for compliance could void the user's authority to operate the equipment.

### 47 CFR § 15.105 (b)

For additional FCC information for this product, see: <https://customer.resideo.com/en-US/support/residential/codes-and-standards/FCC15105/Pages/default.aspx>

## IC REGULATIONS RSS-GEN

This device contains licence-exempt transmitter(s)/

receiver(s) that comply with Innovation, Science and

Economic Development Canada's licence-exempt RSS(s).

Operation is subject to the following two conditions:

- 1 This device may not cause interference.
- 2 This device must accept any interference, including interference that may cause undesired operation of the device.

The operation of this equipment is subject to the following two conditions: (1) this equipment or device may not cause harmful interference, and (2) this equipment or device must accept any interference, including interference that may cause undesired operation.

# INFORMATIONS REGLEMENTAIRES

## Règlement D'IC RSS-GEN

L'utilisateur ne doit en aucun cas apporter des modifications à l'appareil, sauf en cas d'autorisation dans les instructions d'installation ou le manuel de l'utilisateur. Toute modification non autorisée risque de faire perdre à l'utilisateur son droit d'utiliser l'appareil.

Cet appareil est conforme à la partie 15 des règles de la FCC et exempt de licence RSS ISSED. Son fonctionnement est soumis aux conditions suivantes:

- (1) Cet appareil ne doit pas causer d'interférences nuisibles.

(2) Cet appareil doit accepter toute interférence reçue y compris les interférences causant une réception indésirable.

Le fonctionnement de cet équipement est soumis aux deux conditions suivantes :

- (1) cet équipement ne doit causer aucune interférence nuisible et
- (2) il doit accepter toutes les interférences, y compris celles qui peuvent l'activer de façon inopinée.

# Información reglamentaria

## REGLAMENTO FCC

### 47 CFR § 15.19 (a)(3)

Este dispositivo cumple con la parte 15 de las normas de la FCC. La operación está sujeta a las dos condiciones siguientes:

- 1 Este dispositivo no puede causar interferencias perjudiciales, y
- 2 Este dispositivo debe aceptar cualquier interferencia recibida, incluyendo interferencias que puedan causar un funcionamiento no deseado.

### 47 CFR § 15.21

Los cambios o modificaciones no aprobados expresamente por la parte responsable del cumplimiento podrían anular la autoridad del usuario para operar el equipo.

### 47 CFR § 15.105 (b)

Consulte <https://customer.resideo.com/en-US/support/residential/codes-and-standards/FCC15105/Pages/default.aspx> para obtener información adicional de la FCC para este producto.

## NORMATIVA IC RSS-GEN

Este aparato contiene transmisor(es)/receptor(es)

exento(s) de licencia que cumple(n) con las RSS exentas de licencia de Innovación, Ciencia y Desarrollo Económico de Canadá. La operación está sujeta a las dos condiciones siguientes:

- 1 Este dispositivo no debe causar interferencias.
- 2 Este aparato debe aceptar cualquier interferencia, incluidas las que puedan causar un funcionamiento no deseado del aparato.



Resideo Inc., 1985 Douglas Drive North Golden Valley, MN 55422

[www.resideo.com](http://www.resideo.com)

33-00690EFS-01 SA Rev. 08-24

Este producto está fabricado por Resideo Technologies, Inc., Golden Valley, MN, 1-800-633-3991  
©2024 Resideo Technologies, Inc. La marca Honeywell Home se utiliza bajo licencia de Honeywell International Inc. Todos los derechos reservados.



33-00690EFS-01